



Кондиционирование воздуха

Технические данные

VRV IV с рекуперацией тепла



EEDRU15-200_4

REYQ-T

СОДЕРЖАНИЕ

REYQ-T

1	Характеристики.....	2
2	Технические характеристики.....	3
	Технические параметры	3
	Электрические параметры	5
	Технические параметры	6
	Технические параметры	7
	Технические параметры	8
	Электрические параметры	9
	Электрические параметры	9
	Электрические параметры	10
	Технические параметры	11
	Электрические параметры	12
3	Опции.....	14
4	Таблица сочетания	15
5	Таблицы производительности.....	16
	Условные обозначения таблицы производительностей	16
	Поправочный коэффициент для общей теплопроизводительности	17
	Поправочный коэффициент для производительности	18
6	Размерные чертежи	23
7	Центр тяжести	24
8	Схемы трубопроводов	25
9	Монтажные схемы	26
	Монтажные схемы - Одна фаза	26
10	Схемы внешних соединений.....	30
11	Данные об уровне шума	32
	Спектр звуковой мощности	32
	Спектр звукового давления	36
12	Установка.....	40
	Способ монтажа	40
	Крепление и фундаменты блоков	41
	Выбор труб с хладагентом	42
13	Рабочий диапазон	50

1 Характеристики

Самая высокая эффективность и; высокий уровень комфорта

- Полностью интегрированное решение с рекуперацией теплоты, обеспечивающее максимальную эффективность с COP до 8!
- Охват всех тепловых потребностей здания единой системой: Точное регулирование температур, вентиляция, ГВС, вентиляционные системы и воздушные завесы Biddle
- Бесплатное отопление и горячее водоснабжение с переносом теплоты из зон, требующих охлаждения, в зоны, требующие отопления или подготовки ГВС
- Соответствующие личным предпочтениям, идеально комфортные условия для гостей/арендаторов благодаря одновременному охлаждению и отоплению
- Включает стандарты VRV IV и; технологии: регулирование температуры хладагента, постоянный нагрев, конфигуратор VRV, 7-сегментный дисплей и компрессоры с полностью инверторным управлением, 4-сторонний теплообменник, охлаждение платы хладагентом, новый двигатель вентилятора постоянного тока
- Настройте систему VRV для достижения более высокой сезонной эффективности и; комфорта, используя функцию изменения температуры хладагента в зависимости от погодных условий. Повышение сезонной эффективности на 28%. Больше никаких холодных сквозняков благодаря высокой температуре подаваемого воздуха
- Постоянный комфорт: Уникальная технология постоянного нагрева делает VRV IV лучшей альтернативой традиционным системам отопления
- Программа-конфигуратор VRV системы позволяет выполнить очень быстрый и правильный ввод в эксплуатацию и адаптацию системы к потребностям пользователя
- Дисплей в наружном блоке позволяет выполнить быструю установку параметров на месте, легко находить ошибки, отображать рабочие параметры, контролировать функционирование системы.
- Свободная комбинация высокоэффективных наружных блоков с учетом пространства, необходимого для монтажа
- Подходит для установки в любом здании: внутри или снаружи (высокое внешнее статическое давление достигает 78,4 Па). Установка внутри позволяет уменьшить длину трубопроводов, снизить затраты на монтаж, повысить эффективности и улучшить визуальное эстетическое восприятие
- Упрощенная установка и; гарантированная оптимальная эффективность благодаря автоматической зарядке и; проверке
- Простое соответствие положениям нормативных документов, касающихся F-газов, благодаря автоматизированной функции проверки содержания хладагента
- Значительная гибкость трубопроводов: перепад высоты внутри помещения 30 м, максимальная длина трубы: 190 м, общая длина трубопроводов: 1000 м
- Возможность расширить рабочий диапазон при охлаждении до -20°C для технического охлаждения, например, серверные помещения
- Способность систем управления контролировать каждую зону индивидуально позволяет свести эксплуатационные расходы к минимуму
- Возможность поэтапного монтажа
- Поддержание системы в наилучшем состоянии благодаря нашему сервису ACNSS: Непрерывный контроль, обеспечивающий максимальную эффективность, увеличение срока службы, немедленную сервисную поддержку благодаря прогнозу неисправностей и четкому контролю работоспособности и использования системы



С инвертором

2 Технические характеристики

2-1 Технические параметры				REYQ8T	REYQ10T	REYQ12T	REYQ14T	REYQ16T	REYQ18T	REYQ20T									
Диапазон производительностей			л.с.	8	10	12	14	16	18	20									
Холодопроизводительность	Ном.	кВт	22,4 (1) / 22,4 (2)		28,0 (1) / 28,0 (2)		33,5 (1) / 33,5 (2)		40,0 (1) / 40,0 (2)		45,0 (1) / 45,0 (2)		50,4 (1)		56,0 (1)				
			22,4 (3) / 22,40 (4)		28,0 (3) / 28,00 (4)		33,5 (3) / 33,5 (4)		40,0 (3) / 40,00 (4)		45,0 (3) / 45,00 (4)		50,4 (3)		56,0 (3)				
Теплопроизводительность	Ном.	кВт	25,0 (3)		31,5 (3)		37,5 (3)		45,0 (3)		50,0 (3)		56,5 (3)		63,0 (3)				
			Макс.	25,0 (3)		31,5 (3)		37,5 (3)		45,0 (3)		50,0 (3)		56,5 (3)		63,0 (3)			
				25,0 (3)		31,5 (3)		37,5 (3)		45,0 (3)		50,0 (3)		56,5 (3)		63,0 (3)			
Входная мощность - 50 Гц	Охлаждение	Ном.	кВт	5,31 (1) / 4,56 (2)		7,15 (1) / 6,19 (2)		9,23 (1) / 8,31 (2)		10,7 (1) / 9,61 (2)		12,8 (1) / 11,9 (2)		15,2		18,6			
				Нагрев	Ном.	4,75 (3) / 4,47 (4)		6,29 (3) / 5,47 (4)		8,05 (3) / 6,83 (4)		9,60 (3) / 9,37 (4)		11,2 (3) / 9,88 (4)		12,3		14,9	
						Макс.	5,51 (3)		7,38 (3)		9,43 (3)		11,3 (3)		12,9 (3)		14,3		17,5
EER			4,22 (1) / 4,92 (2)		3,92 (1) / 4,52 (2)		3,63 (1) / 4,03 (2)		3,74 (1) / 4,16 (2)		3,52 (1) / 3,79 (2)		3,32		3,01				
ESEER - Автоматический			7,41		7,37		6,84		7,05		6,63		6,26		5,68				
ESEER - Стандартный			6,25		5,78		5,36		5,45		5,14		4,84		4,39				
COP - Max.			4,54 (3)		4,27 (3)		3,98 (3)		3,88 (3)		3,95		3,60						
COP - Nom.			4,72 (3) / 5,01 (4)		4,45 (3) / 5,12 (4)		4,16 (3) / 4,90 (4)		4,17 (3) / 4,27 (4)		4,02 (3) / 4,56 (4)		4,10		3,76				
Максимальное количество подсоединяемых внутренних блоков			64 (5)																
Индекс производительности подсоединяемых внутренних блоков	Мин.	100		125		150		175		200		225		250					
		Ном.	200		250		300		350		400		450		500				
			Макс.	260		325		390		455		520		585		650			
Размеры	Блок	Height	мм		1.685														
		Ширина	мм		930			1.240											
		Глубина	мм		765														
	Упакованный блок	Высота	мм		1.820														
		Ширина	мм		1.000			1.310											
		Глубина	мм		835														
Вес	Блок	кг		210		218		304		305		337							
	Упакованный блок	кг		226		234		320		321		353							
Упаковка	Материал	Картон_																	
	Вес	кг		2,00			3,00												
Упаковка 2	Материал	Дерево																	
	Вес	кг		17,00			18,50												
Упаковка 3	Материал	Пластик																	
	Вес	кг		0,50															
Корпус	Цвет	Белый Daikin																	
	Материал	Окрашенная оцинкованная стальная пластина																	
Теплообменник	Тип	Теплообменник с поперечным соединением оребрения																	
	Ребро	Обработка		Антикоррозионная обработка															
Компрессор	Количество	1				2													
	Model	Инвертор																	
	Тип	Герметичный спиральный компрессор																	
	Картерный нагреватель	Вт		33															
Компрессор 2	Модель	-				Инвертор													
	Тип	-				Герметичный спиральный компрессор													
	Картерный нагреватель	Вт		-															
Вентилятор	Тип	Осевой вентилятор																	
	Количество	1				2													
	Расход воздуха	Охлаждение	Ном.	м /мин	162	175	185	223	260	251	261								
	Внешнее статическое давление	Макс.		Па	78														
	Направление подачи			Вертикальн.															
Двигатель вентилятора	Количество	1				2													
	Model	Бесщеточный двигатель постоянного тока																	
	Выход	Вт		750															

2 Технические характеристики

2-1 Технические параметры				REYQ8T	REYQ10T	REYQ12T	REYQ14T	REYQ16T	REYQ18T	REYQ20T	
Двигатель вентилятора 2	Модель			-							
	Мощность		Вт	Бесщеточный двигатель постоянного тока							
Уровень звуковой мощности	Охлаждение	Ном.	дБА	78	79	81	86		88		
	Нагрев	Ном.	дБА	58		61	64	65	66		
Рабочий диапазон	Охлаждение	Мин.~Макс.	°CDB	-5,0~43,0							
	Нагрев	Мин.~Макс.	°CWB	-20~15,5							
	Подача воды	Охлаждение помещений	Мин.~Макс.	°CDB	10~43						
		Отопление помещений	Мин.~Макс.	°CDB	-20~20 / 24 (6)						
	ГВС	Мин.~Макс.	°CDB	-20~43							
Хладагент	Тип			R-410A							
	Заправка		кг	9,7	9,8	9,9	11,8				
			TCO _{2eq}	20,2	20,5	20,7	24,6				
	GWP			2.087,5							
Масло хладагента	Тип			Синтетическое (эфирное) масло							
Подсоединения труб	Жидкость	Тип		Соединение пайкой							
		НД	мм	9,52		12,7		15,9			
	Газ	Тип		Соединение пайкой							
		НД	мм	19,1	22,2	28,6					
	Газ на выпуске	Тип		Соединение пайкой							
		НД	мм	15,9	19,1		22,2		28,6		
	Теплоизоляция			Liquid, Suction gas and HP/LP gas							
	Длина трубы	Макс.	НБ - ВБ	м	165 (7)						
		Макс.	После ответвления	м	90 (7)						
	Общая длина трубопроводов	Система	Фактическая	м	1.000 (7)						
перепад уровня	НБ - ВБ	Наружный блок в наивысшем положении	м	90 (7)							
		Внутренний блок в наивысшем положении	м	90 (7)							
	IU - IU	Макс.	м	15							
Способ разморозки			Реверсивный цикл								
Защитные устройства	Оборудование	01	Реле высокого давления								
		02	Устройство защиты от перегрузки привода вентилятора								
		03	Защита от перегрузки инвертора								
		04	Плавкий предохранитель платы								
PED	Категория			Категория II							
	Наиболее важная часть	Наименование		Приемник для жидкости							
		Ps*V	бар	564		672		824			

Стандартные аксессуары : Руководство по установке и эксплуатации;

Стандартные аксессуары : Соединительные трубопроводы;

2 Технические характеристики

2-2 Электрические параметры				REYQ8T	REYQ10T	REYQ12T	REYQ14T	REYQ16T	REYQ18T	REYQ20T
Электропитание	Наименование		Y1							
	Фаза		3N~							
	Частота	Гц	50							
	Напряжение		V	380-415						
Диапазон напряжений	Мин.		%	-10						
	Макс.		%	10						
Ток	Номинальный рабочий ток - 50 Гц	Охлаждение	A	7,7	10,5	13,8	15,6	18,5	22,0	28,5
		Минимальное значение Ssc		кВА	1.216	564	615	917	924	873
Ток - 50 Гц	Мин. ток цепи (MCA)		A	15,0	21,0		28,0	32,0	36,0	40,0
	Макс. ток предохранителя (MFA)		A	20	25		32	40		50
	Полный максимальный ток (TOCA)		A	17,3	21,1		35,4		42,7	
	Ток полной нагрузки (FLA)	Общая	A	1,2	1,3	1,5	1,8	2,6		
Соединительная проводка - 50 Гц	Для электропитания	Количество	5G							
	Для подсоединения с внутр. бл.	Количество	2							
		Примечание	F1,F2							
Подключение электропитания			Внутренний и наружный блок							

2 Технические характеристики

Примечания

(1) Значения номинально холодопроизводительности основаны на: температура внутри помещения: 27°C с.т./19°C вл.т., температура наружного воздуха: 35°C с.т., эквивалентная длина трубы с хладагентом: 5 м, перепад высот: 0 м. Данные для серии со стандартной эффективностью

(2) Значения номинально холодопроизводительности основаны на: температура внутри помещения: 27°C с.т./19°C вл.т., температура наружного воздуха: 35°C с.т., эквивалентная длина трубы с хладагентом: 5 м, перепад высот: 0 м. Данные для серии с высокой эффективностью и сертификатом Eurovent

(3) Номинальные значения теплопроизводительности основаны на: температура внутри помещения: 20°C с.т., температура наружного воздуха: 7°C с.т., 6°C вл.т., эквивалентная длина трубы с хладагентом: 5 м, перепад высот: 0 м. Данные для серии со стандартной эффективностью

(4) Номинальные значения теплопроизводительности основаны на: температура внутри помещения: 20°C с.т., температура наружного воздуха: 7°C с.т., 6°C вл.т., эквивалентная длина трубы с хладагентом: 5 м, перепад высот: 0 м. Данные для серии с высокой эффективностью и сертификатом Eurovent

(5) Информация о техническом охлаждении описана в руководстве по установке

(6) Уровень звуковой мощности является абсолютной величиной, производимой источником звука.

(7) RLA основан на следующих условиях: темп. в помещении: 27°CDB, 19°CWB; темп. наружного воздуха 35°CDB

Если перед началом использования функции обнаружения утечек температура в помещении ниже 20°C, блок вначале нагреет воздух в комнате, чтобы его температура составляла не менее 20°C

Фактическое количество подключаемых внутренних блоков зависит от типа внутреннего блока (внутренний VRV, Hydrobox (гидроблок), внутренний RA и т.д.) и ограничения по отношению подключений для системы (50% <= CR <= 130%)

Установка на месте

Это относительная величина, которая зависит от указанного расстояния и акустики среды. Более подробно см. чертежи с описанием уровней шума.

Величина уровня звука измеряется в беззвучном помещении.

Подробная инф. о станд. принадлежностях приведена в руководстве по монтажу.

Блок REMQ5 нельзя исп. как автономный.

См. раздел выбора трубопровода хладагента или руководство по установке

MSC означает максимальный ток при пуске компрессора. VRV IV используется только инверторные компрессоры. Пусковой ток всегда ≤ макс. рабочий ток.

Для выбора правильного сечения подключаемых на месте проводов необходимо использовать MCA. MCA можно рассматривать как максимальный рабочий ток.

MFA используется для выбора автоматического выключателя и выключатель цепи при замыкании на землю (автоматический выключатель утечек на землю)

TOCA означает полное значение каждой группы ОС.

FLA: номинальный рабочий ток вентилятора

Диапазон напряжения: блоки могут использоваться с электрическими системами, где напряжение, подаваемое на клемму блока, находится в пределах указанного диапазона.

Максимально допустимое изменение диапазона напряжений между фазами составляет 2%.

В соответствии со стандартом EN/IEC 61000-3-11 и соответственно EN/IEC 61000-3-12, может понадобиться консультация у оператора распределительной сети, чтобы убедиться, что оборудование подсоединено только к блоку питания со значением $Z_{sys} \leq Z_{max}$, соответственно $S_{sc} \geq$ минимальное значение S_{sc} .

EN/IEC 61000-3-11: Европейский/международный технический стандарт задает ограничения на скачкообразное изменение напряжения, колебания и пульсацию напряжения в общедоступной сети низкого напряжения оборудования с номинальным током ≤ 75А

EN/IEC 61000-3-12: Европейский/международный технический стандарт, задающий пределы гармонического тока, производимого оборудованием, подсоединенным к общедоступной сети низкого напряжения с потребляемым током > 16А и ≤ 75А одной фазы

мощность короткого замыкания

Сопrotивление системы

Звук. давл. и мощность для многоблочных установок рассчитывают, как указано ниже.

Значения звуковых параметров являются теоретическими, и основаны на результатах индивидуальных установленных блоков. Возможные отклонения из-за большого количества схем установки не учитываются.

Давление звука в системе [дБ] = $10 \cdot \log[10^{(A/10)} + 10^{(B/10)} + 10^{(C/10)}]$, с блоком А = А дБА, блоком В = В дБА, блоком С = С дБА

Содержит фторированные парниковые газы

2-3 Технические параметры		REYQ10 Т	REYQ13 Т	REYQ16 Т	REYQ18 Т	REYQ20 Т	REYQ22 Т	REYQ24 Т	REYQ26 Т	REYQ28 Т	REYQ30 Т	
System	Outdoor unit module 1	REMQ5T			REYQ8T			REYQ1 0T	REYQ8 Т	REYQ12T		
	Outdoor unit module 2	REMQ5 Т	REYQ8T		REYQ1 0T	REYQ12T		REYQ1 6T	REYQ1 4T	REYQ1 6T	REYQ1 8T	
Диапазон производительностей		л.с.	10	13	16	18	20	22	24	26	28	30

2 Технические характеристики

2-3 Технические параметры			REYQ10 Т	REYQ13 Т	REYQ16 Т	REYQ18 Т	REYQ20 Т	REYQ22 Т	REYQ24 Т	REYQ26 Т	REYQ28 Т	REYQ30 Т	
Холодопроизводительность	Ном.	кВт	28,0	36,4	44,8	50,4	55,9	61,5	67,4	73,5	78,5	83,9	
Теплопроизводительность	Ном.	кВт	28,0	36,4	44,8	50,4	55,9	61,5	67,4	73,5	78,5	83,9	
	Макс.	кВт	32,0	41,0	50,0	56,5	62,5	69,0	75,0	82,5	87,5	94,0	
Входная мощность - 50 Гц	Охлаждение	Ном.	кВт	6,34	8,48	10,62	12,46	14,54	16,38	18,11	19,93	22,03	24,43
		Нагрев	Ном.	кВт	5,42	7,46	9,50	11,04	12,80	14,34	15,95	17,65	19,25
	Макс.	кВт	6,50	8,76	11,02	12,89	14,94	16,81	18,41	20,73	22,33	23,73	
EER			4,42	4,29	4,22	4,04	3,84	3,75	3,72	3,69	3,56	3,43	
ESEER - Автоматический			7,77	7,54	7,41	7,38	7,06	7,07	6,87	6,95	6,72	6,48	
ESEER - Стандартный			6,55	6,36	6,25	5,98	5,68	5,54	5,46	5,41	5,23	5,03	
COP - Max.			4,92	4,68	4,54	4,38	4,18	4,10	4,07	3,98	3,92	3,96	
COP - Nom.			5,17	4,88	4,72	4,57	4,37	4,29	4,23	4,16	4,08	4,12	
Максимальное количество подсоединяемых внутренних блоков			64										
Индекс производительности подсоединяемых внутренних блоков	Мин.		125	162,5	200	225	250	275	300	325	350	375	
	Ном.		250	325,0	400	450	500	550	600	650	700	750	
	Макс.		325	422,5	520	585	650	715	780	845	910	975	
Подсоединения труб	Жидкость	Тип	Соединение пайкой										
		НД	мм	9,52	12,7	15,9				19,1			
	Газ	Тип	Соединение пайкой										
		НД	мм	22,2	28,6				34,9				
	Газ на выпуске	Тип	Соединение пайкой										
		НД	мм	19,1		22,2		28,6					
	Длина трубы	Макс.	НБ - ВБ	м	135				165				
		Макс.	После ответвления	м	90								
	Общая длина трубопроводов	Система	Фактическая	м	500				1.000				
	перепад уровня	НБ - ВБ	Наружный блок в наивысшем положении	м	90								
			Внутренний блок в наивысшем положении	м	90								
		IU - IU	Макс.	м	15								
PED	Категория		Категория II										
Непрерывное отопление			v										

Стандартные аксессуары : Руководство по установке и эксплуатации;

Стандартные аксессуары : Соединительные трубопроводы;

2-4 Технические параметры			REYQ32 Т	REYQ34 Т	REYQ36 Т	REYQ38 Т	REYQ40 Т	REYQ42 Т	REYQ44 Т	REYQ46 Т	REYQ48 Т	REYQ50 Т	
System	Outdoor unit module 1		REYQ16T			REYQ8 Т	REYQ10T		REYQ1 2Т	REYQ1 4Т	REYQ16T		
	Outdoor unit module 2		REYQ1 6Т	REYQ1 8Т	REYQ2 0Т	REYQ12T		REYQ16T					
	Outdoor unit module 3		-			REYQ18T		REYQ16T				REYQ1 8Т	
Диапазон производительностей			л.с.	32	34	36	38	40	42	44	46	48	50
Холодопроизводительность	Ном.	кВт	90,0	95,4	101,0	106,3	111,9	118,0	123,5	130,0	135,0	140,4	

2 Технические характеристики

2

2-4 Технические параметры				REYQ32 Т	REYQ34 Т	REYQ36 Т	REYQ38 Т	REYQ40 Т	REYQ42 Т	REYQ44 Т	REYQ46 Т	REYQ48 Т	REYQ50 Т	
Теплопроизводительность	Ном.	кВт		90,0	95,4	101,0	106,3	111,9	118,0	123,5	130,0	135,0	140,4	
	Макс.	кВт		100,0	106,5	113,0	119,0	125,5	131,5	137,5	145,0	150,0	156,5	
Входная мощность - 50 Гц	Охлаждение	Ном.	кВт	25,6	28,0	31,4	29,74	31,58	32,75	34,83	36,3	38,4	40,8	
		Нагрев	Ном.	кВт	22,4	23,5	26,1	25,10	26,64	28,69	30,45	32,00	33,6	34,7
	Макс.	кВт	25,8	27,2	30,4	29,24	31,11	33,18	35,23	37,1	38,7	40,1		
EER				3,52	3,41	3,22	3,57	3,54	3,60	3,55	3,58	3,52	3,44	
ESEER - Автоматический				6,63	6,43	6,06	6,66	6,68	6,79	6,68	6,75	6,63	6,49	
ESEER - Стандартный				5,14	4,97	4,70	5,25	5,20	5,28	5,20	5,23	5,14	5,03	
COP - Max.				3,88	3,92	3,72	4,07	4,03	3,96	3,90	3,91	3,88	3,90	
COP - Nom.				4,02	4,06	3,87	4,24	4,20	4,11	4,06		4,02	4,05	
Максимальное количество подсоединяемых внутренних блоков				64										
Индекс производительности подсоединяемых внутренних блоков	Мин.			400	425	450	475	500	525	550	575	600	625	
	Ном.			800	850	900	950	1.000	1.050	1.100	1.150	1.200	1.250	
	Макс.			1.040	1.105	1.170	1.235	1.300	1.365	1.430	1.495	1.560	1.625	
Подсоединения труб	Жидкость	Тип		Соединение пайкой										
		НД		мм		19,1								
	Газ	Тип		Соединение пайкой										
		НД		мм		34,9	41,3							
	Газ на выпуске	Тип		Соединение пайкой										
		НД		мм		28,6		34,9						
	Длина трубы	Макс.	НБ - ВБ	м	165									
		Макс.	После ответвления	м	90									
	Общая длина трубопроводов	Система	Фактическая	м	1.000									
	перепад уровня	НБ - ВБ	Наружный блок в наивысшем положении	м	90									
			Внутренний блок в наивысшем положении	м	90									
		IU - IU	Макс.	м	15									
PED	Категория			Категория II										
Непрерывное отопление				v										

Стандартные аксессуары : Руководство по установке и эксплуатации;

Стандартные аксессуары : Соединительные трубопроводы;

2-5 Технические параметры				REYQ52T		REYQ54T		
System	Outdoor unit module 1			REYQ16T		REYQ18T		
	Outdoor unit module 2			REYQ18T				
	Outdoor unit module 3			REYQ18T				
Диапазон производительностей			л.с.		52		54	
Холодопроизводительность	Ном.		кВт		145,8		151,2	
	Макс.		кВт		163,0		169,5	
Теплопроизводительность	Ном.		кВт		145,8		151,2	
	Макс.		кВт		163,0		169,5	
	Входная мощность - 50 Гц	Охлаждение	Ном.	кВт	43,2		45,6	
Нагрев		Ном.	кВт	35,8		36,9		
	Макс.	кВт	41,5		42,9			
EER				3,38		3,32		

8

2 Технические характеристики

2-5 Технические параметры				REYQ52T	REYQ54T		
ESEER - Автоматический				6,37	6,26		
ESEER - Стандартный				4,93	4,84		
COP - Max.				3,93	3,95		
COP - Nom.				4,07	4,10		
Максимальное количество подсоединяемых внутренних блоков				64			
Индекс производительности подсоединяемых внутренних блоков	Мин.				650	675	
	Ном.				1.300	1.350	
	Макс.				1.690	1.755	
Подсоединения труб	Жидкость	Тип		Соединение пайкой			
		НД	мм	19,1			
	Газ	Тип		Соединение пайкой			
		НД	мм	41,3			
	Газ на выпуске	Тип		Соединение пайкой			
		НД	мм	34,9			
	Длина трубы	Макс.	НБ - ВБ	м	165		
		Макс.	После ответвления	м	90		
	Общая длина трубопроводов	Системная	Фактическая	м	1.000		
	перепад уровня	НБ - ВБ	Наружный блок в наивысшем положении	м	90		
				Внутренний блок в наивысшем положении	м	90	
		IU - IU	Макс.	м	15		
PED	Категория			Категория II			
Непрерывное отопление				v			

Стандартные аксессуары : Руководство по установке и эксплуатации;

Стандартные аксессуары : Соединительные трубопроводы;

2-6 Электрические параметры				REYQ10 Т	REYQ13 Т	REYQ16 Т	REYQ18 Т	REYQ20 Т	REYQ22 Т	REYQ24 Т	REYQ26 Т	REYQ28 Т	REYQ30 Т
Ток	Номинальный рабочий ток - 50 Гц	Охлаждение	A	8,2	11,8	15,4	18,2	21,5	24,3	26,2	29,4	32,3	35,8
Ток - 50 Гц	Минимальное значение Ssc		кВА	2.432			1.780	1.831	1.179	2.140	1.532	1.539	1.488
	Мин. ток цепи (MCA)		A	30,0			36,0		42,0	47,0	49,0	53,0	57,0
	Макс. ток предохранителя (MFA)		A	40			50		63				
Соединительная проводка - 50 Гц	Для электропитания	Количество		5G									
		Количество		2									
	Для подсоединения с внутр. бл.	Примечание		F1,F2									
Подключение электропитания				Внутренний и наружный блок									

2-7 Электрические параметры				REYQ32 Т	REYQ34 Т	REYQ36 Т	REYQ38 Т	REYQ40 Т	REYQ42 Т	REYQ44 Т	REYQ46 Т	REYQ48 Т	REYQ50 Т
Ток	Номинальный рабочий ток - 50 Гц	Охлаждение	A	37,0	40,5	47,0	43,5	46,3	47,5	50,8	52,6	55,5	59,0
Ток - 50 Гц	Минимальное значение Ssc		кВА	1.848	1.797	1.894	2.704	2.052	2.412	2.463	2.765	2.772	2.721
	Мин. ток цепи (MCA)		A	64,0	68,0	72,0		78,0	85,0		92,0	96,0	100,0
	Макс. ток предохранителя (MFA)		A	80			100			125			

2 Технические характеристики

2

2-7 Электрические параметры			REYQ32 T	REYQ34 T	REYQ36 T	REYQ38 T	REYQ40 T	REYQ42 T	REYQ44 T	REYQ46 T	REYQ48 T	REYQ50 T	
Соединительная проводка - 50 Гц	Для электропитания	Количество	5G										
	Для подсоединения с внутр. бл.	Количество	2										
		Примечание	F1,F2										
Подключение электропитания			Внутренний и наружный блок										
2-8 Электрические параметры			REYQ52T					REYQ54T					
Ток	Номинальный рабочий ток - 50 Гц	Охлаждение	A	62,5					66,0				
Ток - 50 Гц	Минимальное значение Ssc		кВА	2.670					2.619				
	Мин. ток цепи (MCA)		A	104,0					108,0				
	Макс. ток предохранителя (MFA)		A	125									
Соединительная проводка - 50 Гц	Для электропитания	Количество	5G										
	Для подсоединения с внутр. бл.	Количество	2										
		Примечание	F1,F2										
Подключение электропитания			Внутренний и наружный блок										

2 Технические характеристики

Примечания

Значения номинально холодопроизводительности основаны на: температура внутри помещения: 27°C с.т./19°C вл.т., температура наружного воздуха: 35°C с.т., эквивалентная длина трубы с хладагентом: 5 м, перепад высот: 0 м. Данные для серии со стандартной эффективностью

Номинальные значения теплопроизводительности основаны на: температура внутри помещения: 20°C с.т., температура наружного воздуха: 7°C с.т., 6°C вл.т., эквивалентная длина трубы с хладагентом: 5 м, перепад высот: 0 м. Данные для серии со стандартной эффективностью

Если перед началом использования функции обнаружения утечек температура в помещении ниже 20°C, блок вначале нагреет воздух в комнате, чтобы его температура составляла не менее 20°C

Фактическое количество подключаемых внутренних блоков зависит от типа внутреннего блока (внутренний VRV, Hydrobox (гидроблок), внутренний RA и т.д.) и ограничения по отношению подключений для системы (50% \leq CR \leq 130%)

Информация о техническом охлаждении описана в руководстве по установке

Установка на месте

Уровень звуковой мощности является абсолютной величиной, производимой источником звука.

Это относительная величина, которая зависит от указанного расстояния и акустики среды. Более подробно см. чертежи с описанием уровней шума.

Величина уровня звука измеряется в безэховом помещении.

Подробная инф. о станд. принадлежностях приведена в руководстве по монтажу.

Блок REMQ5 нельзя исп. как автономный.

См. раздел выбора трубопровода хладагента или руководство по установке

RLA основан на следующих условиях: темп. в помещении: 27°CDB, 19°CWB; темп. наружного воздуха 35°CDB

MSC означает максимальный ток при пуске компрессора. VRV IV используется только инверторные компрессоры. Пусковой ток всегда \leq макс. рабочий ток.

Для выбора правильного сечения подключаемых на месте проводов необходимо использовать MCA. MCA можно рассматривать как максимальный рабочий ток.

MFA используется для выбора автоматического выключателя и выключатель цепи при замыкании на землю (автоматический выключатель утечек на землю)

TOCA означает полное значение каждой группы OC.

FLA: номинальный рабочий ток вентилятора

Диапазон напряжения: блоки могут использоваться с электрическими системами, где напряжение, подаваемое на клемму блока, находится в пределах указанного диапазона.

Максимально допустимое изменение диапазона напряжений между фазами составляет 2%.

В соответствии со стандартом EN/IEC 61000-3-11 и соответственно EN/IEC 61000-3-12, может понадобиться консультация у оператора распределительной сети, чтобы убедиться, что оборудование подсоединено только к блоку питания со значением $Z_{sys} \leq Z_{max}$, соответственно $S_{sc} \geq$ минимальное значение S_{sc} .

EN/IEC 61000-3-11: Европейский/международный технический стандарт задает ограничения на скачкообразное изменение напряжения, колебания и пульсацию напряжения в общедоступной сети низкого напряжения оборудования с номинальным током \leq 75A

EN/IEC 61000-3-12: Европейский/международный технический стандарт, задающий пределы гармонического тока, производимого оборудованием, подсоединенным к общедоступной сети низкого напряжения с потребляемым током \leq 16A и \leq 75A одной фазы

мощность короткого замыкания

Сопrotивление системы

Содержит фторированные парниковые газы

Звук. давл. и мощность для многоблочных установок рассчитывают, как указано ниже.

Значения звуковых параметров являются теоретическими, и основаны на результатах индивидуальных установленных блоков. Возможные отклонения из-за большого количества схем установки не учитываются.

Давление звука в системе [дБ] = $10 \cdot \log[10^{(A/10)} + 10^{(B/10)} + 10^{(C/10)}]$, с блоком A = A дБА, блоком B = B дБА, блоком C = C дБА

2-9 Технические параметры				REMQ5T
Размеры	Блок	Height	мм	1.685
		Ширина	мм	930
		Глубина	мм	765
	Упакованный блок	Высота	мм	1.820
		Ширина	мм	1.000
		Глубина	мм	835
Вес	Блок	кг	210	
	Упакованный блок	кг	226	
Упаковка	Материал		Картон_	
	Вес	кг	2,00	

2 Технические характеристики

2

2-9 Технические параметры				REM5T		
Упаковка 2	Материал			Дерево		
	Вес	кг		17,00		
Упаковка 3	Материал			Пластик		
	Вес	кг		0,50		
Корпус	Цвет			Белый Daikin		
	Материал			Окрашенная оцинкованная стальная пластина		
Теплообменник	Тип			Теплообменник с поперечным соединением оребрения		
	Ребро	Обработка		Антикоррозионная обработка		
Компрессор	Количество			1		
	Model			Инвертор		
	Тип			Герметичный спиральный компрессор		
	Картерный нагреватель	Вт		33		
Вентилятор	Тип			Осевой вентилятор		
	Количество			1		
	Расход воздуха	Охлаждение	Ном.	м /мин	162	
	Внешнее статическое давление	Макс.	Па		78	
	Направление подачи			Вертикальн.		
Двигатель вентилятора	Количество			1		
	Model			Бесщеточный двигатель постоянного тока		
	Выход	Вт		750		
Уровень звуковой мощности	Охлаждение	Ном.	дБА		77	
Уровень звукового давления	Охлаждение	Ном.	дБА		56	
Рабочий диапазон	Охлаждение	Мин.~Макс.	°CDB		-5,0~43,0	
	Нагрев	Мин.~Макс.	°CWB		-20~15,5	
	Подача воды	Охлаждение помещений	Мин.~Макс.	°CDB		10~43
		Отопление помещений	Мин.~Макс.	°CDB		-20~20 / 24 (7)
	ГВС	Мин.~Макс.	°CDB		-20~43	
Хладагент	Тип			R-410A		
	Заправка	кг		9,7		
		TCO _{2eq}		20,2		
GWP	2.087,5					
Масло хладагента	Тип			Синтетическое (эфирное) масло		
Подсоединения труб	Теплоизоляция			Liquid, Suction gas and HP/LP gas		
Защитные устройства	Оборудование	01	Реле высокого давления			
		02	Устройство защиты от перегрузки привода вентилятора			
		03	Защита от перегрузки инвертора			
		04	Плавкий предохранитель платы			

2-10 Электрические параметры				REM5T	
Электропитание	Наименование			Y1	
	Фаза			3N~	
	Частота	Гц		50	
	Напряжение	V		380-415	
Диапазон напряжений	Мин.	%		-10	
	Макс.	%		10	
Ток	Номинальный рабочий ток - 50 Гц	Охлаждение	А		4,1

2 Технические характеристики

2-10 Электрические параметры			REMQ5T
Ток - 50 Гц	Минимальное значение Ssc	кВА	1.216
	Мин. ток цепи (MCA)	A	15,0
	Макс. ток предохранителя (MFA)	A	20
	Полный максимальный ток (TOCA)	A	17,3
	Ток полной нагрузки (FLA)	Общая	A

3 Опции

3 - 1 Опции

3

REMQ5T REYQ-T

Описание	Опция	REMQ5*	REYQ8*	REYQ10*	REYQ12*	REYQ14*	REYQ16*	REYQ18*	REYQ20*	Мульти 2	Мульти 3
Опция для низкой температуры	EKBPH012T (*1)	o	o	o	o	-	-	-	-	o	o
Нагреватель поддона	EKBPH020T (*1)	-	-	-	-	o	o	o	o	o	o
Кабель кабеля PC	EKPCCAB2	o	o	o	o	o	o	o	o	o	o
Разветвитель Refinet насадка	KHRQ23M29H	o	o	o	o	o	o	o	o	o	o
	KHRQ23M64H	-	-	-	o	o	o	o	o	o	o
	KHRQ23M75H	-	-	-	-	-	-	-	-	o	o
Рефнет-разветвитель	KHRQ23M20T	o	o	o	o	o	o	o	o	o	o
	KHRQ23M29T9	o	o	o	o	o	o	o	o	o	o
	KHRQ23M64T	-	-	-	o	o	o	o	o	o	o
	KHRQ23M75T	-	-	-	-	-	-	-	-	o	o
Комплект для нескольких соединений наружного агрегата	BHFQ23P907	-	-	-	-	-	-	-	-	o	-
	BHFQ23P1357	-	-	-	-	-	-	-	-	-	o
Один блок BSVQ (*2) (*3)	BS1Q10A	o	o	o	o	o	o	o	o	o	o
	BS1Q16A	o	o	o	o	o	o	o	o	o	o
	BS1Q25A	o	o	o	o	o	o	o	o	o	o
Несколько блоков BS	BS4Q14A	o	o	o	o	o	o	o	o	o	o
	BS6Q14A	o	o	o	o	o	o	o	o	o	o
	BS8Q14A	o	o	o	o	o	o	o	o	o	o
	BS10Q14A	o	o	o	o	o	o	o	o	o	o
	BS12Q14A	o	o	o	o	o	o	o	o	o	o
	BS16Q14A	o	o	o	o	o	o	o	o	o	o

Примечания

1. Требуется один нижний пластинчатый обогреватель для каждого наружного блока.
2. Комплект для снижения шума EKBSVQLNP
Требуется один комплект для снижения шума на корпус BSVQ.
3. Возможно технологическое охлаждение.
4. Возможна установка в нескольких помещениях

3D088010

4 Таблица сочетания

4 - 1 Таблица сочетания

REYQ-T

		5HP	8HP	10HP	12HP	14HP	16HP	18HP	20HP
Не непрерывное отопление	REMQ5* (*1)	1							
	REYQ8*		1						
	REYQ10*			1					
	REYQ12*				1				
	REYQ14*					1			
	REYQ16*						1		
	REYQ18*							1	
REYQ20*								1	
Непрерывное отопление Наружные блоки 2	REYQ10*	2							
	REYQ13*	1	1						
	REYQ16*		2						
	REYQ18*		1	1					
	REYQ20*		1		1				
	REYQ22*			1	1				
	REYQ24*		1				1		
	REYQ26*				1	1			
	REYQ28*				1		1		
	REYQ30*				1			1	
	REYQ32*						2		
REYQ34*						1	1		
REYQ36*						1		1	
Непрерывное отопление Наружные блоки 3	REYQ38*		1		1			1	
	REYQ40*			1	1			1	
	REYQ42*			1			2		
	REYQ44*				1		2		
	REYQ46*					1	2		
	REYQ48*						3		
	REYQ50*						2	1	
	REYQ52*						1	2	
	REYQ54*							3	

Примечания

1. Блок REMQ5* не может использоваться в качестве автономного агрегата, а должен устанавливаться в составе стандартных сочетаний.
2. Для стандартных и произвольных сочетаний действуют различные ограничения по трубопроводам.
3. Никогда не объединяйте более 3 блоков для создания многоблочного сочетания.

3D088011

REYQ-T

Схема сочетания внутреннего агрегата	Внутренний агрегат VRV	Внутренний агрегат VRV Блок только для	Блок LT Hydrobox	Блок NT Hydrobox	АНУ (*3)
Внутренний агрегат VRV	o	o	o	o	o
Внутренний агрегат VRV Блок только для охлаждения	o	o	o	Не допускается	o
Блок LT Hydrobox	o	o	o (*1)	o (*1)	Не допускается
Блок NT Hydrobox	o	Не допускается	o (*1)	o (*1)	Не допускается
АНУ (*3)	o	o	Не допускается	Не допускается	o (*2)

Примечания

1. ·Hydroboxes· indoor units may not be used without a ·VRV· indoor unit
См. ограничения на коэффициент соединения.
2. ·AHUs·/air curtains may not be used without a ·VRV· indoor unit.
См. ограничения на коэффициент соединения.
3. Следующие блоки рассматриваются как вентиляционные установки (АНУ):
 - 3.1 ·EKEV + EKEQM + AHU· coil
 - 3.2 ·Biddle· air curtain
 - 3.3 ·FXMQ*MF· unit

3D088013

5 Таблицы производительности

5 - 1 Условные обозначения таблицы производительностей

Для удовлетворения потребностей клиентов в быстром доступе к данным в удобном формате мы разработали инструмент для использования таблиц производительности.

Ниже приведена ссылка на базу данных таблиц производительности и обзор всех инструментов, которые мы предлагаем, чтобы помочь вам выбрать наиболее подходящий продукт:

- База данных таблиц мощности: позволяет быстро найти и экспортировать данные производительности, соответствующие модели блока, температуре хладагента и соотношению подключений.
→ <http://extranet.daikineurope.com/captab>
- Приложение E-data: предлагает полный обзор продукции Daikin, предлагаемой в вашей стране, все технические и коммерческие данные продуктов на вашем языке. Загрузите приложение прямо сейчас!
→ <https://itunes.apple.com/us/app/daikin-e-data/id565955746?mt=8>



- Программное обеспечение для выбора: позволяет рассчитывать нагрузку, выбирать оборудование и выполнять моделирование энергопотребления для наших систем VRV, Daikin Altherma, охлаждающего оборудования и прикладных систем.
→ <http://extranet.daikineurope.com/en/software/downloads/default.jsp>

5 Таблицы производительности

5 - 2 Поправочный коэффициент для общей теплопроизводительности

REYQ-T

В таблицах нагревательной способности не учитывается уменьшение производительности в случае обледенения или размораживания.

Значения производительности, для которых учитываются эти коэффициенты (т. е. интегральные показатели нагревательной способности), можно рассчитать следующим образом:

Формула $A = B \cdot C$

- A= Интегрированная производительность по отоплению
- B= Характеристики производительности
- C= Интегральный поправочный коэффициент для обледенения (см. таблицу)

Температура воздуха на входе в теплообменник

[°CDB/°CWB]	-7/-7,6	-5/-5,6	-3/-3,7	0/-0,7	3/2,2	5/4,1	7/6
-------------	---------	---------	---------	--------	-------	-------	-----

Общий поправочный коэффициент на накопление замораживания (C)

Для монтажа отдельного бл.	8HP	0,95	0,93	0,88	0,84	0,85	0,90	1,00	
	10HP	0,95	0,93	0,87	0,79	0,80	0,88	1,00	
	12HP	0,95	0,92	0,87	0,75	0,76	0,85	1,00	
	14HP	0,95	0,92	0,86	0,72	0,73	0,84	1,00	
	16HP	0,95	0,92	0,86	0,72	0,72	0,83	1,00	
	18HP	0,95	0,93	0,88	0,84	0,85	0,90	1,00	
	20HP	0,95	0,93	0,88	0,84	0,85	0,90	1,00	
	Для многоблочной установки	10HP	0,95	0,93	0,88	0,84	0,85	0,90	1,00
		13HP	0,95	0,93	0,88	0,84	0,85	0,90	1,00
		16HP	0,95	0,93	0,88	0,84	0,85	0,90	1,00
18HP		0,95	0,93	0,88	0,82	0,83	0,89	1,00	
20HP		0,95	0,93	0,88	0,80	0,81	0,88	1,00	
22HP		0,95	0,92	0,87	0,77	0,78	0,86	1,00	
24HP		0,95	0,92	0,87	0,75	0,76	0,85	1,00	
26HP		0,95	0,92	0,86	0,73	0,74	0,84	1,00	
28HP		0,95	0,92	0,86	0,73	0,74	0,84	1,00	
30HP		0,95	0,93	0,87	0,80	0,81	0,88	1,00	
32HP		0,95	0,92	0,86	0,71	0,72	0,83	1,00	
34HP		0,95	0,92	0,87	0,78	0,79	0,87	1,00	
36HP		0,95	0,92	0,87	0,78	0,79	0,87	1,00	
38HP		0,95	0,93	0,88	0,83	0,84	0,89	1,00	
40HP		0,95	0,93	0,87	0,80	0,81	0,88	1,00	
42HP		0,95	0,92	0,86	0,73	0,74	0,84	1,00	
44HP	0,95	0,92	0,86	0,72	0,73	0,84	1,00		
46HP	0,95	0,92	0,86	0,72	0,72	0,83	1,00		
48HP	0,95	0,92	0,86	0,71	0,72	0,83	1,00		
50HP	0,95	0,92	0,87	0,76	0,77	0,86	1,00		
52HP	0,95	0,93	0,87	0,80	0,81	0,88	1,00		
54HP	0,95	0,93	0,88	0,84	0,85	0,90	1,00		

Примечания

1. На рисунке показана интегральная нагревательная способность для одного цикла (от размораживания до следующего цикла).
2. Если на теплообменнике наружного агрегата скапливается снег, происходит временное уменьшение производительности в зависимости от температуры снаружи (°C DB), относительной влажности (RH) и степени обледенения.
3. Данные для мультисочетаний VRV4 соответствуют стандартным мультисочетаниям на чертеже 3D088011.

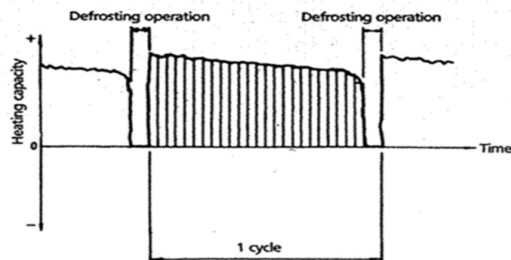

3D088034

5 Таблицы производительности

5 - 3 Поправочный коэффициент для производительности

5

REYQ8T
REYQ22T

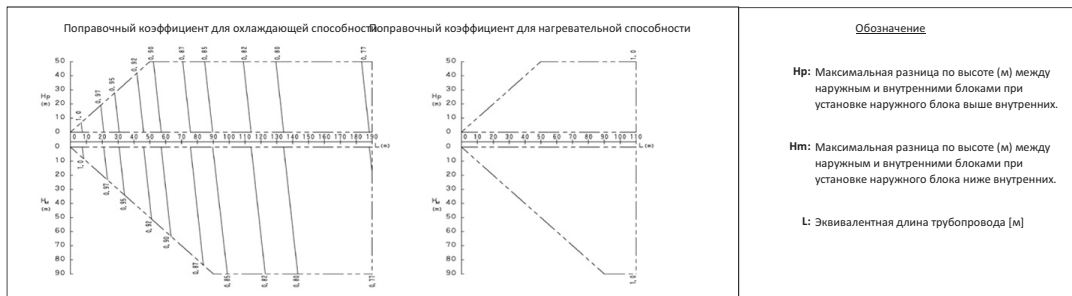

Обозначение

Hr: Максимальная разница по высоте (м) между наружным и внутренними блоками при установке наружного блока выше внутренних.

Hm: Максимальная разница по высоте (м) между наружным и внутренними блоками при установке наружного блока ниже внутренних.

L: Эквивалентная длина трубопровода [м]

Примечания

1. Эти рисунки иллюстрируют поправочный коэффициент мощности в зависимости от длины трубопровода для стандартной системы внутреннего агрегата при максимальной нагрузке (с установленным на максимум термостатом). Частичной нагрузке соответствуют незначительные отклонения поправочного коэффициента производительности, как показано на рисунках выше.

2. **Метод расчета производительности наружных агрегатов.**

Максимальная производительность системы равна общей производительности внутренних агрегатов или максимальной производительности наружных агрегатов, как указано ниже (берется меньшее значение).

Внутренний коэффициент стыкуемости ≤ 100%.

Максимальная производительность наружных агрегатов = $\frac{\text{длина наружных агрегатов из таблицы производительности при коэффициенте стыкуемости}}{\text{очный коэффициент трубопровода к наиболее удаленному внутреннему агрегату}}$ X

Внутренний коэффициент стыкуемости > 100%.

Максимальная производительность наружных агрегатов = $\frac{\text{количество наружных агрегатов из таблицы производительности при установленном коэффициенте}}{\text{очный коэффициент трубопровода к наиболее удаленному внутреннему агрегату}}$ X

3. **Увеличенный размер основной жидкостной линии**

Модель	Стандартный Ø на стороне жидкости	Увеличенный Ø на стороне жидкости
8HP	9,5	12,7
22HP	15,9	19,1

Возможные конфигурации системы и правила увеличения диаметра главной трубы для жидкости указаны в руководстве по установке.

4. **Общая эквивалентная длина**

Общая эквивалентная длина = Эквивалентная длина главной трубы X Поправочный коэффициент + Эквивалентная длина труб ответвлений

Выберите поправочный коэффициент из следующей таблицы.

Модель	Поправочный коэффициент для охлаждающей способности		Поправочный коэффициент для нагревательной способности	
	Стандартный размер	Увеличение размера	Стандартный размер	Увеличение размера
8HP	1	0,5	1	0,2
22HP	1	0,5	1	0,4

5. **Пример 8HP**

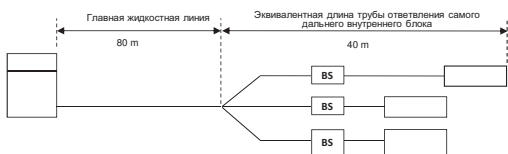

Общая эквивалентная длина

- Режим охлаждения = 80 м x 0,5 + 40 м = 80 м
- Режим нагрева = 80 м x 0,2 + 40 м = 56 м

Поправочный коэффициент для производительности (разница по высоте = 0)

- Режим охлаждения = 0,86
- Режим нагрева = 1,0

3D088033

REYQ10T

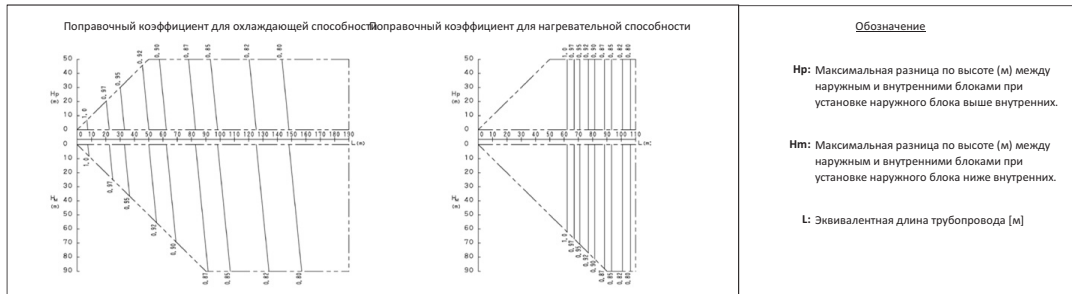

Обозначение

Hr: Максимальная разница по высоте (м) между наружным и внутренними блоками при установке наружного блока выше внутренних.

Hm: Максимальная разница по высоте (м) между наружным и внутренними блоками при установке наружного блока ниже внутренних.

L: Эквивалентная длина трубопровода [м]

Примечания

1. Эти рисунки иллюстрируют поправочный коэффициент мощности в зависимости от длины трубопровода для стандартной системы внутреннего агрегата при максимальной нагрузке (с установленным на максимум термостатом). Частичной нагрузке соответствуют незначительные отклонения поправочного коэффициента производительности, как показано на рисунках выше.

2. **Метод расчета производительности наружных агрегатов.**

Максимальная производительность системы равна общей производительности внутренних агрегатов или максимальной производительности наружных агрегатов, как указано ниже (берется меньшее значение).

Внутренний коэффициент стыкуемости ≤ 100%.

Максимальная производительность наружных агрегатов = $\frac{\text{длина наружных агрегатов из таблицы производительности при коэффициенте стыкуемости}}{\text{очный коэффициент трубопровода к наиболее удаленному внутреннему агрегату}}$ X

Внутренний коэффициент стыкуемости > 100%.

Максимальная производительность наружных агрегатов = $\frac{\text{количество наружных агрегатов из таблицы производительности при установленном коэффициенте}}{\text{очный коэффициент трубопровода к наиболее удаленному внутреннему агрегату}}$ X

3. **Увеличенный размер основной жидкостной линии**

Модель	Стандартный Ø на стороне жидкости	Увеличенный Ø на стороне жидкости
10HP	9,5	12,7

Возможные конфигурации системы и правила увеличения диаметра главной трубы для жидкости указаны в руководстве по установке.

4. **Общая эквивалентная длина**

Общая эквивалентная длина = Эквивалентная длина главной трубы X Поправочный коэффициент + Эквивалентная длина труб ответвлений

Выберите поправочный коэффициент из следующей таблицы.

Модель	Поправочный коэффициент для охлаждающей способности		Поправочный коэффициент для нагревательной способности	
	Стандартный размер	Увеличение размера	Стандартный размер	Увеличение размера
10HP	1	0,5	1	0,2

5. **Пример 10HP**

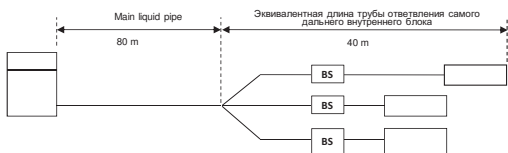

Общая эквивалентная длина

- Режим охлаждения = 80 м x 0,5 + 40 м = 80 м
- Режим нагрева = 80 м x 0,2 + 40 м = 56 м

Поправочный коэффициент для производительности (разница по высоте = 0)

- Режим охлаждения = 0,88
- Режим нагрева = 1,0

3D088033

5 Таблицы производительности

5 - 3 Поправочный коэффициент для производительности

REYQ12T
REYQ18T
REYQ26T
REYQ28T
REYQ30T
REYQ38T
REYQ40T
REYQ42T
REYQ44T

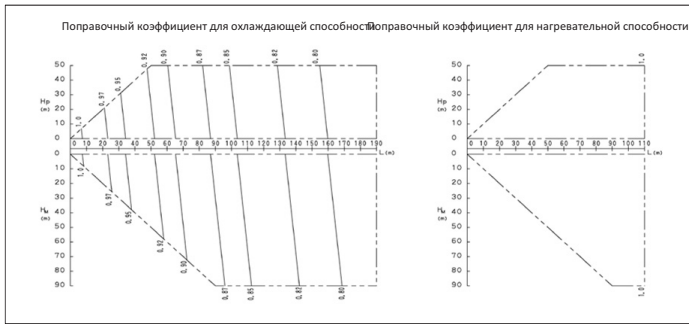

Обозначение

Hp: Максимальная разница по высоте (м) между наружным и внутренними блоками при установке наружного блока выше внутренних.

Hm: Максимальная разница по высоте (м) между наружным и внутренними блоками при установке наружного блока ниже внутренних.

L: Эквивалентная длина трубопровода [м]

Примечания

1. Эти рисунки иллюстрируют поправочный коэффициент мощности в зависимости от длины трубопровода для стандартной системы внутреннего агрегата при максимальной нагрузке (с установленным на максимум термостатом). Частичной нагрузке соответствуют незначительные отклонения поправочного коэффициента производительности, как показано на рисунках выше.

2. **Метод расчета производительности наружных агрегатов.**

Максимальная производительность системы равна общей производительности внутренних агрегатов или максимальной производительности наружных агрегатов, как указано ниже (берется меньшее значение).

Внутренний коэффициент стьюемости ≤ 100%.

Максимальная производительность наружных агрегатов = $\frac{\text{Максимальная производительность наружных агрегатов из таблицы производительности при коэффициенте стьюемости}}{\text{Внутренний коэффициент стьюемости}}$ × $\frac{\text{Общий коэффициент трубопровода к наиболее удаленному внутреннему агрегату}}{\text{Общий коэффициент трубопровода к наиболее удаленному внутреннему агрегату}}$

Внутренний коэффициент стьюемости > 100%.

Максимальная производительность наружных агрегатов = $\frac{\text{Максимальная производительность наружных агрегатов из таблицы производительности при установленном коэффициенте стьюемости}}{\text{Внутренний коэффициент стьюемости}}$ × $\frac{\text{Общий коэффициент трубопровода к наиболее удаленному внутреннему агрегату}}{\text{Общий коэффициент трубопровода к наиболее удаленному внутреннему агрегату}}$

3. Увеличенный размер основной жидкостной линии

Модель	Стандартный Ø на стороне жидкости	Увеличенный Ø на стороне жидкости
12HP	12,7	15,9
18HP	15,9	19,1
26+28+30+38+40+42+44HP	19,1	22,2

Возможные конфигурации системы и правила увеличения диаметра главной трубы для жидкости указаны в руководстве по установке.

4. Общая эквивалентная длина

Общая эквивалентная длина = Эквивалентная длина главной трубы × Поправочный коэффициент + Эквивалентная длина труб ответвлений

Выберите поправочный коэффициент из следующей таблицы.

Модель	Поправочный коэффициент для охлаждающей способности		Поправочный коэффициент для нагревательной способности	
	Стандартный размер	Увеличение размера	Стандартный размер	Увеличение размера
12HP	1	0,5	1	0,3
18+26+28+30+38+40+42+44HP	1	0,5	1	0,4

5. Пример 18HP

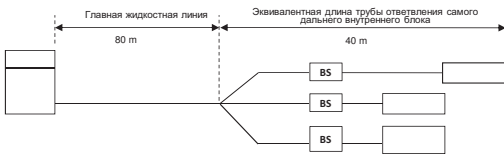

Общая эквивалентная длина

- Режим охлаждения = 80 м × 0,5 + 40 м = 80 м
- Режим нагрева = 80 м × 0,4 + 40 м = 72 м

Поправочный коэффициент для производительности (разница по высоте = 0)

- Режим охлаждения = 0,88
- Режим нагрева = 1,0

3D088033

REYQ13T
REYQ14T

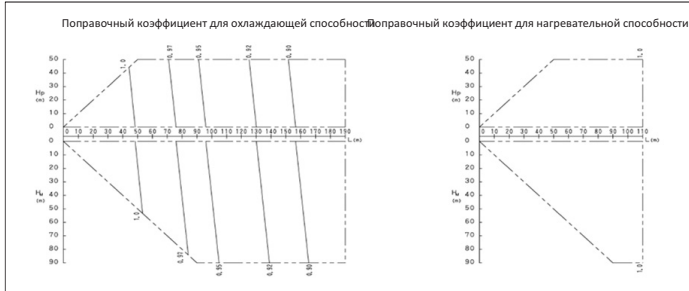

Обозначение

Hp: Максимальная разница по высоте (м) между наружным и внутренними блоками при установке наружного блока выше внутренних.

Hm: Максимальная разница по высоте (м) между наружным и внутренними блоками при установке наружного блока ниже внутренних.

L: Эквивалентная длина трубопровода [м]

Примечания

1. Эти рисунки иллюстрируют поправочный коэффициент мощности в зависимости от длины трубопровода для стандартной системы внутреннего агрегата при максимальной нагрузке (с установленным на максимум термостатом). Частичной нагрузке соответствуют незначительные отклонения поправочного коэффициента производительности, как показано на рисунках выше.

2. **Метод расчета производительности наружных агрегатов.**

Максимальная производительность системы равна общей производительности внутренних агрегатов или максимальной производительности наружных агрегатов, как указано ниже (берется меньшее значение).

Внутренний коэффициент стьюемости ≤ 100%.

Максимальная производительность наружных агрегатов = $\frac{\text{Максимальная производительность наружных агрегатов из таблицы производительности при коэффициенте стьюемости}}{\text{Внутренний коэффициент стьюемости}}$ × $\frac{\text{Общий коэффициент трубопровода к наиболее удаленному внутреннему агрегату}}{\text{Общий коэффициент трубопровода к наиболее удаленному внутреннему агрегату}}$

Внутренний коэффициент стьюемости > 100%.

Максимальная производительность наружных агрегатов = $\frac{\text{Максимальная производительность наружных агрегатов из таблицы производительности при установленном коэффициенте стьюемости}}{\text{Внутренний коэффициент стьюемости}}$ × $\frac{\text{Общий коэффициент трубопровода к наиболее удаленному внутреннему агрегату}}{\text{Общий коэффициент трубопровода к наиболее удаленному внутреннему агрегату}}$

3. Увеличенный размер основной жидкостной линии

Модель	Стандартный Ø на стороне жидкости	Увеличенный Ø на стороне жидкости
13+14HP	12,7	15,9

Возможные конфигурации системы и правила увеличения диаметра главной трубы для жидкости указаны в руководстве по установке.

4. Общая эквивалентная длина

Общая эквивалентная длина = Эквивалентная длина главной трубы × Поправочный коэффициент + Эквивалентная длина труб ответвлений

Выберите поправочный коэффициент из следующей таблицы.

Модель	Поправочный коэффициент для охлаждающей способности		Поправочный коэффициент для нагревательной способности	
	Стандартный размер	Увеличение размера	Стандартный размер	Увеличение размера
13+14HP	1	0,5	1	0,3

5. Пример 14HP

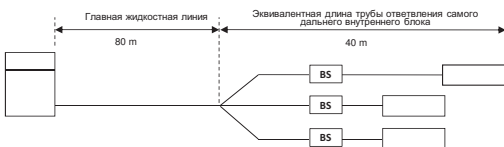

Общая эквивалентная длина

- Режим охлаждения = 80 м × 0,5 + 40 м = 80 м
- Режим нагрева = 80 м × 0,3 + 40 м = 64 м

Поправочный коэффициент для производительности (разница по высоте = 0)

- Режим охлаждения = 0,96
- Режим нагрева = 1,0

3D088033

5 Таблицы производительности

5 - 3 Поправочный коэффициент для производительности

5

REYQ16T

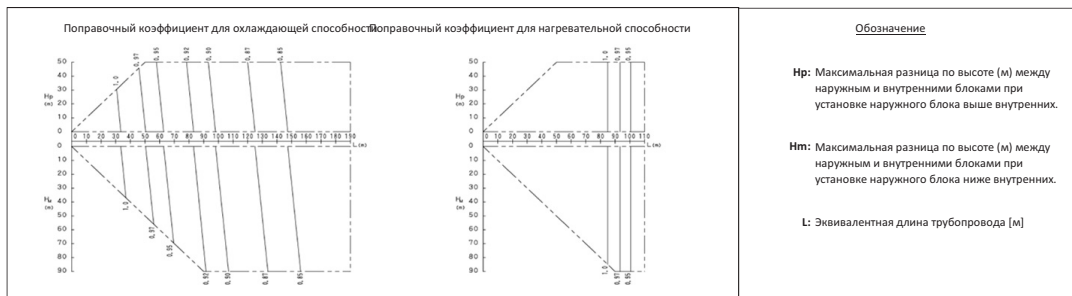

Обозначение

Hr: Максимальная разница по высоте (м) между наружным и внутренними блоками при установке наружного блока выше внутренних.

Hm: Максимальная разница по высоте (м) между наружным и внутренними блоками при установке наружного блока ниже внутренних.

L: Эквивалентная длина трубопровода [м]

Примечания

1. Эти рисунки иллюстрируют поправочный коэффициент мощности в зависимости от длины трубопровода для стандартной системы внутреннего агрегата при максимальной нагрузке (с установленным на максимум термостат). Частичной нагрузке соответствуют незначительные отклонения поправочного коэффициента производительности, как показано на рисунках выше.

2. **Метод расчета производительности наружных агрегатов.**

Максимальная производительность системы равна общей производительности внутренних агрегатов или максимальной производительности наружных агрегатов, как указано ниже (берется меньшее значение).

Внутренний коэффициент стьюкмости ≤ 100%.

Максимальная производительность наружных агрегатов = $\frac{\text{длина наружных агрегатов из таблицы производительности при коэффициенте стьюкмости}}{\text{длина наружных агрегатов из таблицы производительности при установленном коэффициенте стьюкмости}}$ X $\frac{\text{общий коэффициент трубопровода к наиболее удаленному внутреннему агрегату}}{\text{общий коэффициент трубопровода к наиболее удаленному внутреннему агрегату}}$

Внутренний коэффициент стьюкмости > 100%.

Максимальная производительность наружных агрегатов = $\frac{\text{длина наружных агрегатов из таблицы производительности при установленном коэффициенте стьюкмости}}{\text{длина наружных агрегатов из таблицы производительности при установленном коэффициенте стьюкмости}}$ X $\frac{\text{общий коэффициент трубопровода к наиболее удаленному внутреннему агрегату}}{\text{общий коэффициент трубопровода к наиболее удаленному внутреннему агрегату}}$

3. Увеличенный размер основной жидкостной линии

Модель	Стандартный Ø на стороне жидкости	Увеличенный Ø на стороне жидкости
16NR	12,7	15,9

Возможные конфигурации системы и правила увеличения диаметра главной трубы для жидкости указаны в руководстве по установке.

4. Общая эквивалентная длина

Общая эквивалентная длина = Эквивалентная длина главной трубы X Поправочный коэффициент + Эквивалентная длина труб ответвлений

Выберите поправочный коэффициент из следующей таблицы.

Модель	Поправочный коэффициент для охлаждающей способности		Поправочный коэффициент для нагревательной способности	
	Стандартный размер	Увеличение размера	Стандартный размер	Увеличение размера
16NR	1	0,5	1	0,3

5. Пример 16NR

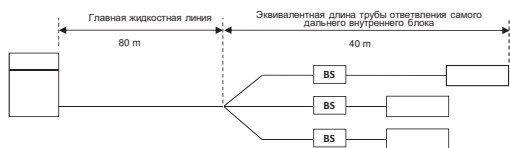

Общая эквивалентная длина

- Режим охлаждения = 80 м x 0,5 + 40 м = 80 м
- Режим нагрева = 80 м x 0,3 + 40 м = 64 м

Поправочный коэффициент для производительности (разница по высоте = 0)

- Режим охлаждения = 0,93
- Режим нагрева = 1,0

3D088033

REYQ20T
REYQ32T
REYQ34T

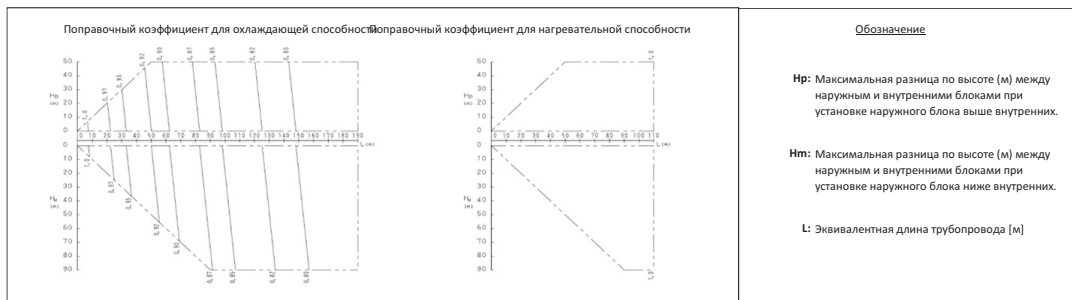

Обозначение

Hr: Максимальная разница по высоте (м) между наружным и внутренними блоками при установке наружного блока выше внутренних.

Hm: Максимальная разница по высоте (м) между наружным и внутренними блоками при установке наружного блока ниже внутренних.

L: Эквивалентная длина трубопровода [м]

Примечания

1. Эти рисунки иллюстрируют поправочный коэффициент мощности в зависимости от длины трубопровода для стандартной системы внутреннего агрегата при максимальной нагрузке (с установленным на максимум термостат). Частичной нагрузке соответствуют незначительные отклонения поправочного коэффициента производительности, как показано на рисунках выше.

2. **Метод расчета производительности наружных агрегатов.**

Максимальная производительность системы равна общей производительности внутренних агрегатов или максимальной производительности наружных агрегатов, как указано ниже (берется меньшее значение).

Внутренний коэффициент стьюкмости ≤ 100%.

Максимальная производительность наружных агрегатов = $\frac{\text{длина наружных агрегатов из таблицы производительности при коэффициенте стьюкмости}}{\text{длина наружных агрегатов из таблицы производительности при установленном коэффициенте стьюкмости}}$ X $\frac{\text{общий коэффициент трубопровода к наиболее удаленному внутреннему агрегату}}{\text{общий коэффициент трубопровода к наиболее удаленному внутреннему агрегату}}$

Внутренний коэффициент стьюкмости > 100%.

Максимальная производительность наружных агрегатов = $\frac{\text{длина наружных агрегатов из таблицы производительности при установленном коэффициенте стьюкмости}}{\text{длина наружных агрегатов из таблицы производительности при установленном коэффициенте стьюкмости}}$ X $\frac{\text{общий коэффициент трубопровода к наиболее удаленному внутреннему агрегату}}{\text{общий коэффициент трубопровода к наиболее удаленному внутреннему агрегату}}$

3. Увеличенный размер основной жидкостной линии

Модель	Стандартный Ø на стороне жидкости	Увеличенный Ø на стороне жидкости
20NR	15,9	19,1
32+34NR	19,1	22,2

Возможные конфигурации системы и правила увеличения диаметра главной трубы для жидкости указаны в руководстве по установке.

4. Общая эквивалентная длина

Общая эквивалентная длина = Эквивалентная длина главной трубы X Поправочный коэффициент + Эквивалентная длина труб ответвлений

Выберите поправочный коэффициент из следующей таблицы.

Модель	Поправочный коэффициент для охлаждающей способности		Поправочный коэффициент для нагревательной способности	
	Стандартный размер	Увеличение размера	Стандартный размер	Увеличение размера
20+32+34NR	1	0,5	1	0,4

5. Пример 20NR

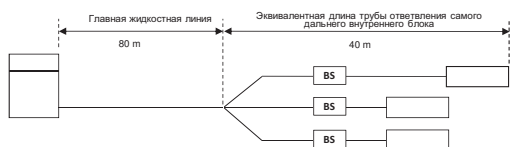

Общая эквивалентная длина

- Режим охлаждения = 80 м x 0,5 + 40 м = 80 м
- Режим нагрева = 80 м x 0,4 + 40 м = 72 м

Поправочный коэффициент для производительности (разница по высоте = 0)

- Режим охлаждения = 0,88
- Режим нагрева = 1,0

3D088033

5 Таблицы производительности

5 - 3 Поправочный коэффициент для производительности

REYQ24T

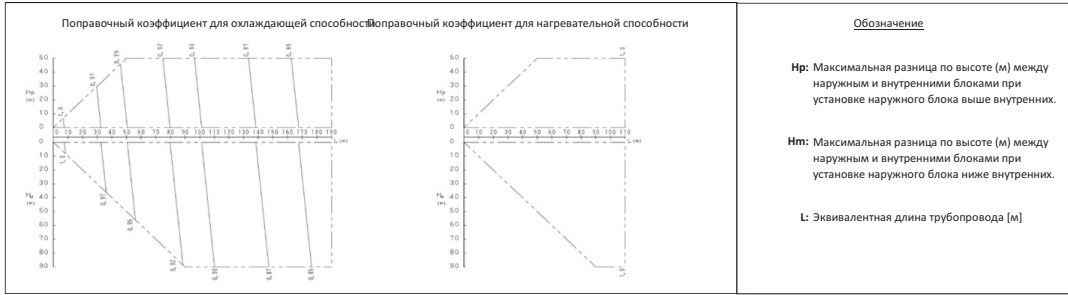

Обозначение

Hr: Максимальная разница по высоте (м) между наружным и внутренними блоками при установке наружного блока выше внутренних.

Hm: Максимальная разница по высоте (м) между наружным и внутренними блоками при установке наружного блока ниже внутренних.

L: Эквивалентная длина трубопровода [м]

Примечания

1. Эти рисунки иллюстрируют поправочный коэффициент мощности в зависимости от длины трубопровода для стандартной системы внутреннего агрегата при максимальной нагрузке (с установленным на максимум термостатом). Частичной нагрузке соответствуют незначительные отклонения поправочного коэффициента производительности, как показано на рисунках выше.

Метод расчета производительности наружных агрегатов.

Максимальная производительность системы равна общей производительности внутренних агрегатов или максимальной производительности наружных агрегатов, как указано ниже (берется меньшее значение).

Внутренний коэффициент стьюемости ≤ 100%.

$$\frac{\text{Максимальная производительность наружных агрегатов}}{\text{Максимальная производительность наружных агрегатов}} = \frac{\text{Производительность наружных агрегатов из таблицы производительности при коэффициенте стьюемости}}{\text{Производительность наружных агрегатов из таблицы производительности при коэффициенте стьюемости}} \times \text{Фактический коэффициент трубопровода к наиболее удаленному внутреннему блоку}$$

Внутренний коэффициент стьюемости > 100%.

$$\frac{\text{Максимальная производительность наружных агрегатов}}{\text{Максимальная производительность наружных агрегатов}} = \frac{\text{Производительность наружных агрегатов из таблицы производительности при установленном коэффициенте стьюемости}}{\text{Производительность наружных агрегатов из таблицы производительности при установленном коэффициенте стьюемости}} \times \text{Фактический коэффициент трубопровода к наиболее удаленному внутреннему блоку}$$

Увеличенный размер основной жидкостной линии

Модель	Стандартный Ø на стороне жидкости	Увеличенный Ø на стороне жидкости
24NR	15,9	19,1

Возможные конфигурации системы и правила увеличения диаметра главной трубы для жидкости указаны в руководстве по установке.

Общая эквивалентная длина

$$\text{Общая эквивалентная длина} = \text{Эквивалентная длина главной трубы} \times \text{Поправочный коэффициент} + \text{Эквивалентная длина труб ответвлений}$$

Выберите поправочный коэффициент из следующей таблицы.

Модель	Поправочный коэффициент для охлаждающей способности		Поправочный коэффициент для нагревательной способности	
	Стандартный размер	Увеличение размера	Стандартный размер	Увеличение размера
24NR	1	0,5	1	0,4

Пример 24NR

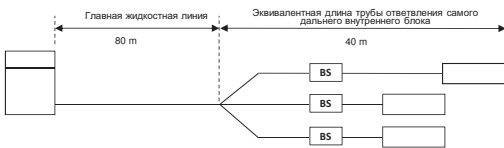

Общая эквивалентная длина

- Режим охлаждения = 80 м x 0,5 + 40 м = 80 м
- Режим нагрева = 80 м x 0,4 + 40 м = 72 м

Поправочный коэффициент для производительности (разница по высоте = 0)

- Режим охлаждения = 0,93
- Режим нагрева = 1,0

3D088033

REYQ36T

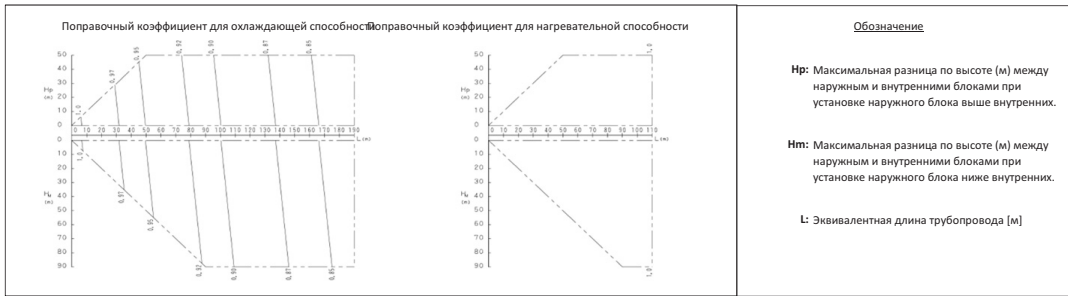

Обозначение

Hr: Максимальная разница по высоте (м) между наружным и внутренними блоками при установке наружного блока выше внутренних.

Hm: Максимальная разница по высоте (м) между наружным и внутренними блоками при установке наружного блока ниже внутренних.

L: Эквивалентная длина трубопровода [м]

Примечания

1. Эти рисунки иллюстрируют поправочный коэффициент мощности в зависимости от длины трубопровода для стандартной системы внутреннего агрегата при максимальной нагрузке (с установленным на максимум термостатом). Частичной нагрузке соответствуют незначительные отклонения поправочного коэффициента производительности, как показано на рисунках выше.

Метод расчета производительности наружных агрегатов.

Максимальная производительность системы равна общей производительности внутренних агрегатов или максимальной производительности наружных агрегатов, как указано ниже (берется меньшее значение).

Внутренний коэффициент стьюемости ≤ 100%.

$$\frac{\text{Максимальная производительность наружных агрегатов}}{\text{Максимальная производительность наружных агрегатов}} = \frac{\text{Производительность наружных агрегатов из таблицы производительности при коэффициенте стьюемости}}{\text{Производительность наружных агрегатов из таблицы производительности при коэффициенте стьюемости}} \times \text{Фактический коэффициент трубопровода к наиболее удаленному внутреннему блоку}$$

Внутренний коэффициент стьюемости > 100%.

$$\frac{\text{Максимальная производительность наружных агрегатов}}{\text{Максимальная производительность наружных агрегатов}} = \frac{\text{Производительность наружных агрегатов из таблицы производительности при установленном коэффициенте стьюемости}}{\text{Производительность наружных агрегатов из таблицы производительности при установленном коэффициенте стьюемости}} \times \text{Фактический коэффициент трубопровода к наиболее удаленному внутреннему блоку}$$

Увеличенный размер основной жидкостной линии

Модель	Стандартный Ø на стороне жидкости	Увеличенный Ø на стороне жидкости
36NR	19,1	22,2

Возможные конфигурации системы и правила увеличения диаметра главной трубы для жидкости указаны в руководстве по установке.

Общая эквивалентная длина

$$\text{Общая эквивалентная длина} = \text{Эквивалентная длина главной трубы} \times \text{Поправочный коэффициент} + \text{Эквивалентная длина труб ответвлений}$$

Выберите поправочный коэффициент из следующей таблицы.

Модель	Поправочный коэффициент для охлаждающей способности		Поправочный коэффициент для нагревательной способности	
	Стандартный размер	Увеличение размера	Стандартный размер	Увеличение размера
36NR	1	0,5	1	0,4

Пример 36NR

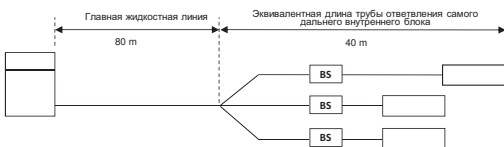

Общая эквивалентная длина

- Режим охлаждения = 80 м x 0,5 + 40 м = 80 м
- Режим нагрева = 80 м x 0,4 + 40 м = 72 м

Поправочный коэффициент для производительности (разница по высоте = 0)

- Режим охлаждения = 0,92
- Режим нагрева = 1,0

3D088033

5 Таблицы производительности

5 - 3 Поправочный коэффициент для производительности

5

REYQ46T

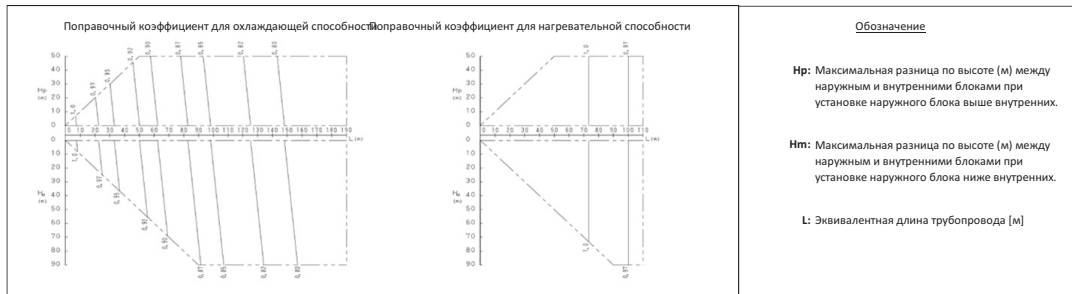

Обозначение

- Hr:** Максимальная разница по высоте (м) между наружным и внутренними блоками при установке наружного блока выше внутренних.
- Hm:** Максимальная разница по высоте (м) между наружным и внутренними блоками при установке наружного блока ниже внутренних.
- L:** Эквивалентная длина трубопровода [м]

Примечания

1. Эти рисунки иллюстрируют поправочный коэффициент мощности в зависимости от длины трубопровода для стандартной системы внутреннего агрегата при максимальной нагрузке (с установленным на максимум термостат). Частичной нагрузке соответствуют незначительные отклонения поправочного коэффициента производительности, как показано на рисунках выше.

2. **Метод расчета производительности наружных агрегатов.** Максимальная производительность системы равна общей производительности внутренних агрегатов или максимальной производительности наружных агрегатов, как указано ниже (берется меньшее значение).

Внутренний коэффициент стыкуемости ≤ 100%.
 Максимальная производительность наружных агрегатов = $\frac{\text{длина наружных агрегатов из таблицы производительности при коэффициенте стыкуемости}}{\text{коэффициент стыкуемости}} \times \text{очный коэффициент трубопровода к наиболее удаленному внутреннему агрегату}$

Внутренний коэффициент стыкуемости > 100%.
 Максимальная производительность наружных агрегатов = $\frac{\text{коэффициент стыкуемости}}{\text{коэффициент стыкуемости}} \times \text{очный коэффициент трубопровода к наиболее удаленному внутреннему агрегату}$

3. Увеличенный размер основной жидкостной линии

Модель	Стандартный Ø на стороне жидкости	Увеличенный Ø на стороне жидкости
46NR	19,1	22,2

Возможные конфигурации системы и правила увеличения диаметра главной трубы для жидкости указаны в руководстве по установке.

4. Общая эквивалентная длина

Общая эквивалентная длина = Эквивалентная длина главной трубы × Поправочный коэффициент + Эквивалентная длина труб ответвлений

Выберите поправочный коэффициент из следующей таблицы.

Модель	Поправочный коэффициент для охлаждающей способности		Поправочный коэффициент для нагревательной способности	
	Стандартный размер	Увеличение размера	Стандартный размер	Увеличение размера
46NR	1	0,5	1	0,4

5. Пример 46NR

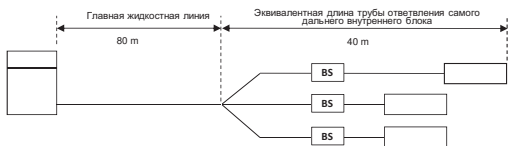

- Общая эквивалентная длина**
- Режим охлаждения = 80 м x 0,5 + 40 м = 80 м
 - Режим нагрева = 80 м x 0,4 + 40 м = 72 м
- Поправочный коэффициент для производительности (разница по высоте = 0)**
- Режим охлаждения = 0,88
 - Режим нагрева = 1,0

3D088033

REYQ48T
REYQ50T
REYQ52T
REYQ54T

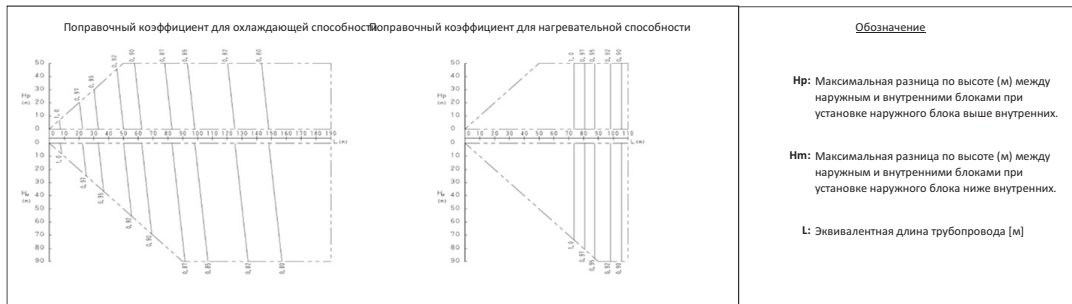

Обозначение

- Hr:** Максимальная разница по высоте (м) между наружным и внутренними блоками при установке наружного блока выше внутренних.
- Hm:** Максимальная разница по высоте (м) между наружным и внутренними блоками при установке наружного блока ниже внутренних.
- L:** Эквивалентная длина трубопровода [м]

Примечания

1. Эти рисунки иллюстрируют поправочный коэффициент мощности в зависимости от длины трубопровода для стандартной системы внутреннего агрегата при максимальной нагрузке (с установленным на максимум термостат). Частичной нагрузке соответствуют незначительные отклонения поправочного коэффициента производительности, как показано на рисунках выше.

2. **Метод расчета производительности наружных агрегатов.** Максимальная производительность системы равна общей производительности внутренних агрегатов или максимальной производительности наружных агрегатов, как указано ниже (берется меньшее значение).

Внутренний коэффициент стыкуемости ≤ 100%.
 Максимальная производительность наружных агрегатов = $\frac{\text{длина наружных агрегатов из таблицы производительности при коэффициенте стыкуемости}}{\text{коэффициент стыкуемости}} \times \text{очный коэффициент трубопровода к наиболее удаленному внутреннему агрегату}$

Внутренний коэффициент стыкуемости > 100%.
 Максимальная производительность наружных агрегатов = $\frac{\text{коэффициент стыкуемости}}{\text{коэффициент стыкуемости}} \times \text{очный коэффициент трубопровода к наиболее удаленному внутреннему агрегату}$

3. Увеличенный размер основной жидкостной линии

Модель	Стандартный Ø на стороне жидкости	Увеличенный Ø на стороне жидкости
48~54NR	19,1	22,2

Возможные конфигурации системы и правила увеличения диаметра главной трубы для жидкости указаны в руководстве по установке.

4. Общая эквивалентная длина

Общая эквивалентная длина = Эквивалентная длина главной трубы × Поправочный коэффициент + Эквивалентная длина труб ответвлений

Выберите поправочный коэффициент из следующей таблицы.

Модель	Поправочный коэффициент для охлаждающей способности		Поправочный коэффициент для нагревательной способности	
	Стандартный размер	Увеличение размера	Стандартный размер	Увеличение размера
48~54NR	1	0,5	1	0,4

5. Пример 48NR



- Общая эквивалентная длина**
- Режим охлаждения = 80 м x 0,5 + 40 м = 80 м
 - Режим нагрева = 80 м x 0,4 + 40 м = 72 м
- Поправочный коэффициент для производительности (разница по высоте = 0)**
- Режим охлаждения = 0,88
 - Режим нагрева = 1,0

3D088033

6 Размерные чертежи

6 - 1 Размерные чертежи

**REMQ5T
REYQ8-12T**

Расстояние между отверстиями фундаментных болтов 786

Расстояние между отверстиями фундаментных болтов 778

4-15x22.5mm - Овальное отверстие
Отверстие под фундаментный болт

Вид С

Модель	AA	AB	AC
RYYQ8T, RXYQ8T, RXYQ8BT	248	-	-
RYYQ10-12T, RXYQ10-12T, RXYQ10-12BT	195	-	-
RYMQ8T	248	208	240
REMQ5T, RYMQ10-12T, REYQ8-12T	195	208	240

Примечания

- На чертежах узлов AA/AB показаны размеры с прикрепленными трубопроводами.
- Позиция 4 - 10: Выбывное отверстие.
- Газовая труба
RYYQ8T, RXYQ8T, RXYQ8BT, RXYQ8BT : Плановое соединение, диаметр 19.1
RYYQ10T, RYMQ10T, RXYQ10T, RXYQ10BT : Плановое соединение, диаметр 22.2
REMQ5T, REYQ8-12T : Плановое соединение, диаметр 25.4
RYYQ12T, RYMQ12T, RXYQ12T, RXYQ12BT : Плановое соединение, диаметр 28.6
Жидкостная линия
RYYQ8-10T, RYMQ8-10T, RXYQ8-10T, RXYQ8-10BT, REMQ5T, REYQ8-12T : Плановое соединение, диаметр 9.5
RYYQ12T, RYMQ12T, RXYQ12T, RXYQ12BT : Плановое соединение, диаметр 12.7
Уравнительная
RYYQ8-10T : Плановое соединение, диаметр 19.1
RYYQ12T : Плановое соединение, диаметр 22.2
Газовая труба высокого давления д.
REMQ5T, REYQ8-12T : Плановое соединение, диаметр 19.1

11	Ключевые заголовки	Выходы расширительной коробки (мм)
10	Отверстие для трубы (горизонт)	
9	Отверстие для трубы (вертикаль)	
8	Отверстие для кабеля электропитания (горизонт)	Ø65
7	Отверстие для кабеля электропитания (вертикаль)	Ø27
6	Отверстие для кабеля электропитания (горизонт)	Ø65
5	Отверстие для кабеля электропитания (вертикаль)	Ø65
4	Отверстие для кабеля электропитания (горизонт)	Ø65
3	Соединительный порт уравнительной трубки	См. примечание 3
2	Соединительный порт газовой трубки	См. примечание 3
1	Соединительный порт жидкостной линии	См. примечание 3
NO	Незначительные детали	Примечание 4

2D079532B

REYQ14-20T

Расстояние между отверстиями фундаментных болтов 1076

Расстояние между отверстиями фундаментных болтов 778

4-15x22.5mm - Овальное отверстие
Отверстие под фундаментный болт

Вид С

Модель	AA	AB
RYMQ14-16T, RXYQ14-16T, RXYQ14-16BT, REYQ14-20T	240	205
RYMQ18-20T, RXYQ18-20T	240	210

Примечания

- На чертежах узлов AA/AB показаны размеры с прикрепленными трубопроводами.
- Позиция 4 - 10: Выбывное отверстие.
- Газовая труба
REYQ14-20T : Плановое соединение, диаметр 25.4
RYYQ14-20T, RYMQ14-20T, RXYQ14-20T, RXYQ14-20BT : Плановое соединение, диаметр 28.6
Жидкостная линия
RYYQ14-16T, RYMQ14-16T, RXYQ14-16T, RXYQ14-16BT, REYQ14-20T : Плановое соединение, диаметр 12.7
RYYQ18-20T, RYMQ18-20T, RXYQ18-20T, RXYQ18-20BT : Плановое соединение, диаметр 15.9
Уравнительная
RYYQ14-16T : Плановое соединение, диаметр 22.2
RYMQ18-20T : Плановое соединение, диаметр 28.6
Газовая труба высокого давления д.
REYQ14-20T : Плановое соединение, диаметр 22.2

11	Ключевые заголовки	Выходы расширительной коробки (мм)
10	Отверстие для трубы (горизонт)	
9	Отверстие для трубы (вертикаль)	
8	Отверстие для кабеля электропитания (горизонт)	Ø65
7	Отверстие для кабеля электропитания (вертикаль)	Ø27
6	Отверстие для кабеля электропитания (горизонт)	Ø65
5	Отверстие для кабеля электропитания (вертикаль)	Ø65
4	Отверстие для кабеля электропитания (горизонт)	Ø65
3	Соединительный порт уравнительной трубки	См. примечание 3
2	Соединительный порт газовой трубки	См. примечание 3
1	Соединительный порт жидкостной линии	См. примечание 3
NO	Незначительные детали	Примечание 4

2D079533B

7 Центр тяжести

7 - 1 Центр тяжести

7

REMQ5T
REYQ8-12T

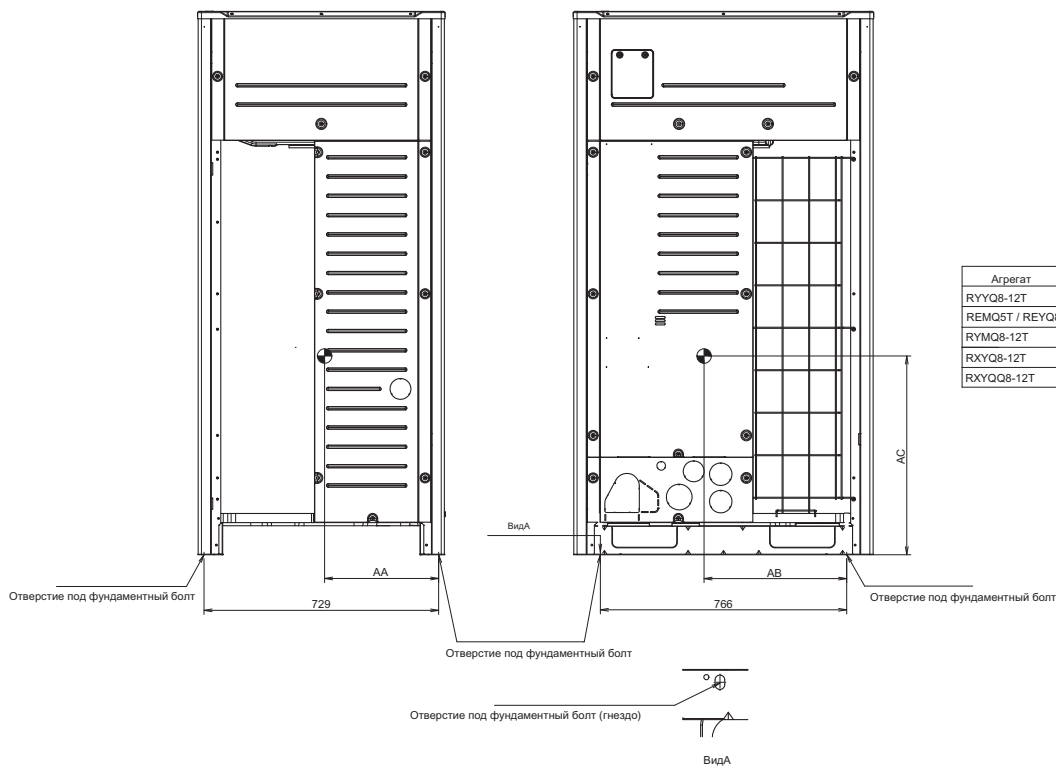

Агрегат	AA	AB	AC
RYYQ8-12T	328	366	565
REMQ5T / REYQ8-12T	354	443	565
RXYQ8-12T	339	448	565
RXYQ8-12T	339	448	565

3D079582B

REYQ14-20T

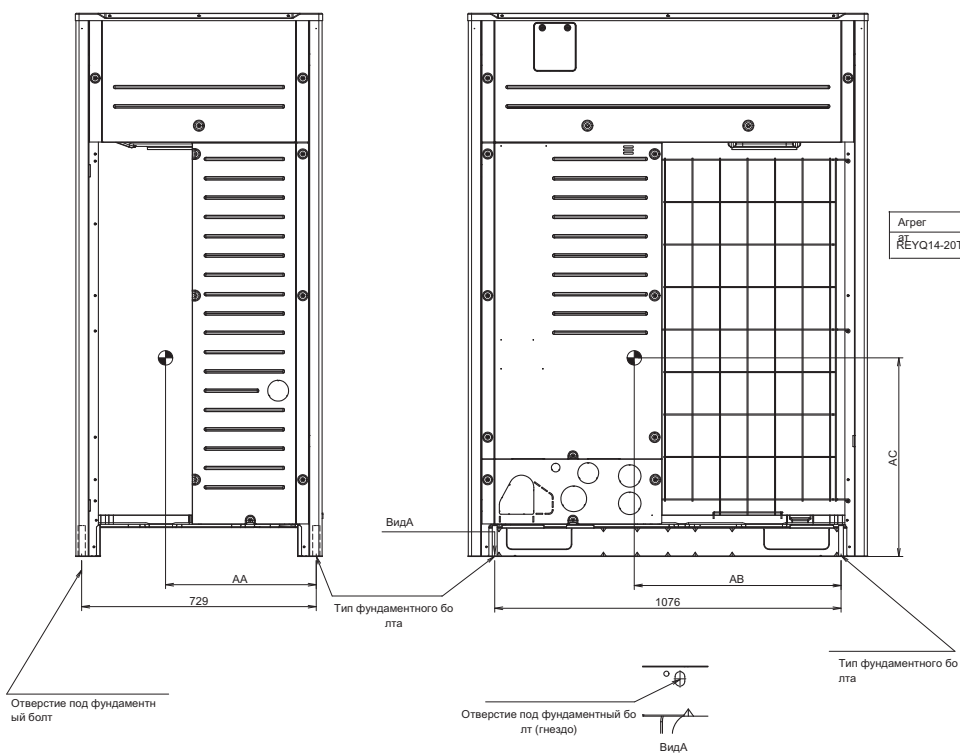

Агрег	Арг	Арг	Арг
REYQ14-20T	егг	егг	егг
	Арг	Арг	Арг
	Т	Т	Т

3D079583B

8 Схемы трубопроводов

8 - 1 Схемы трубопроводов

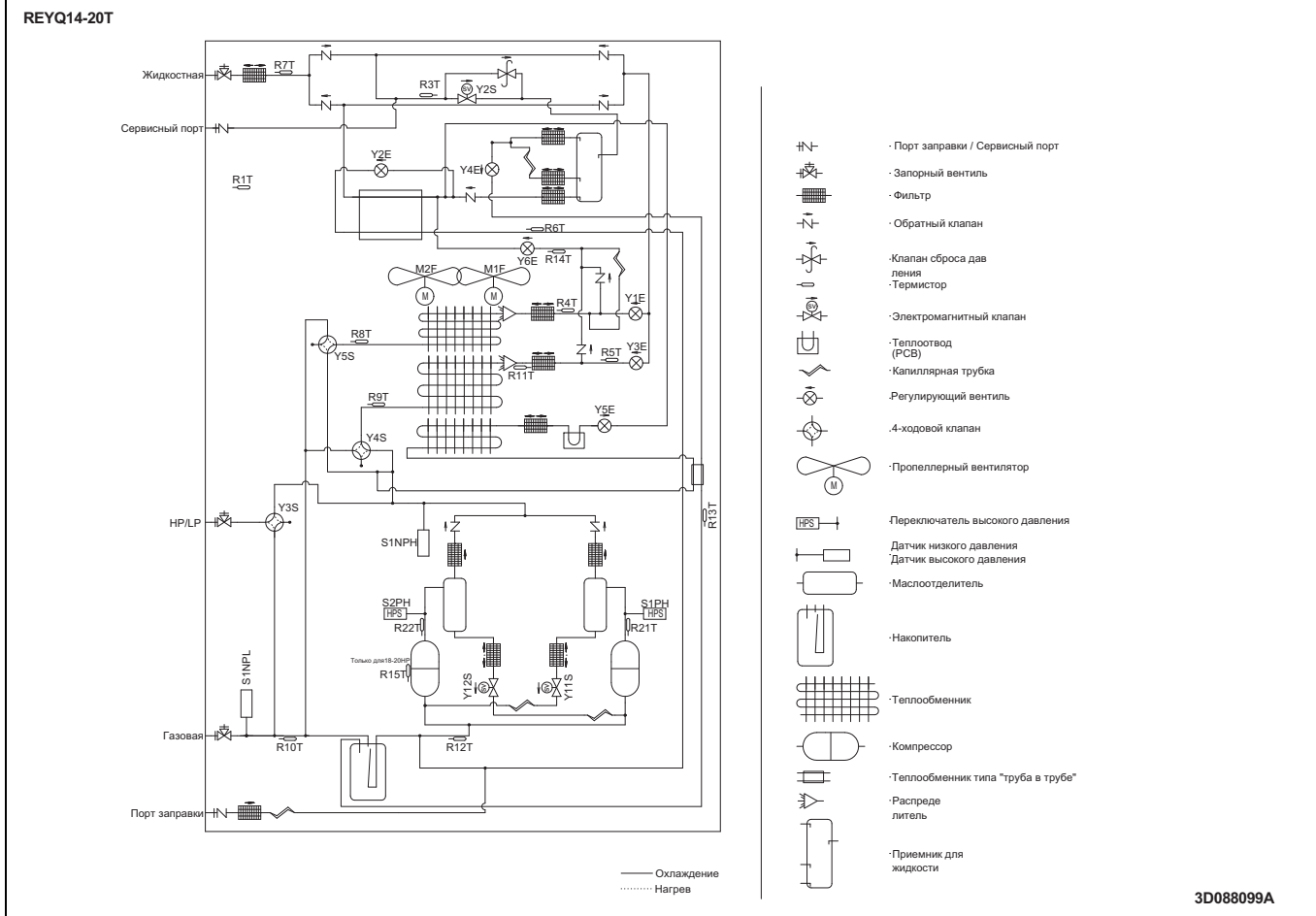
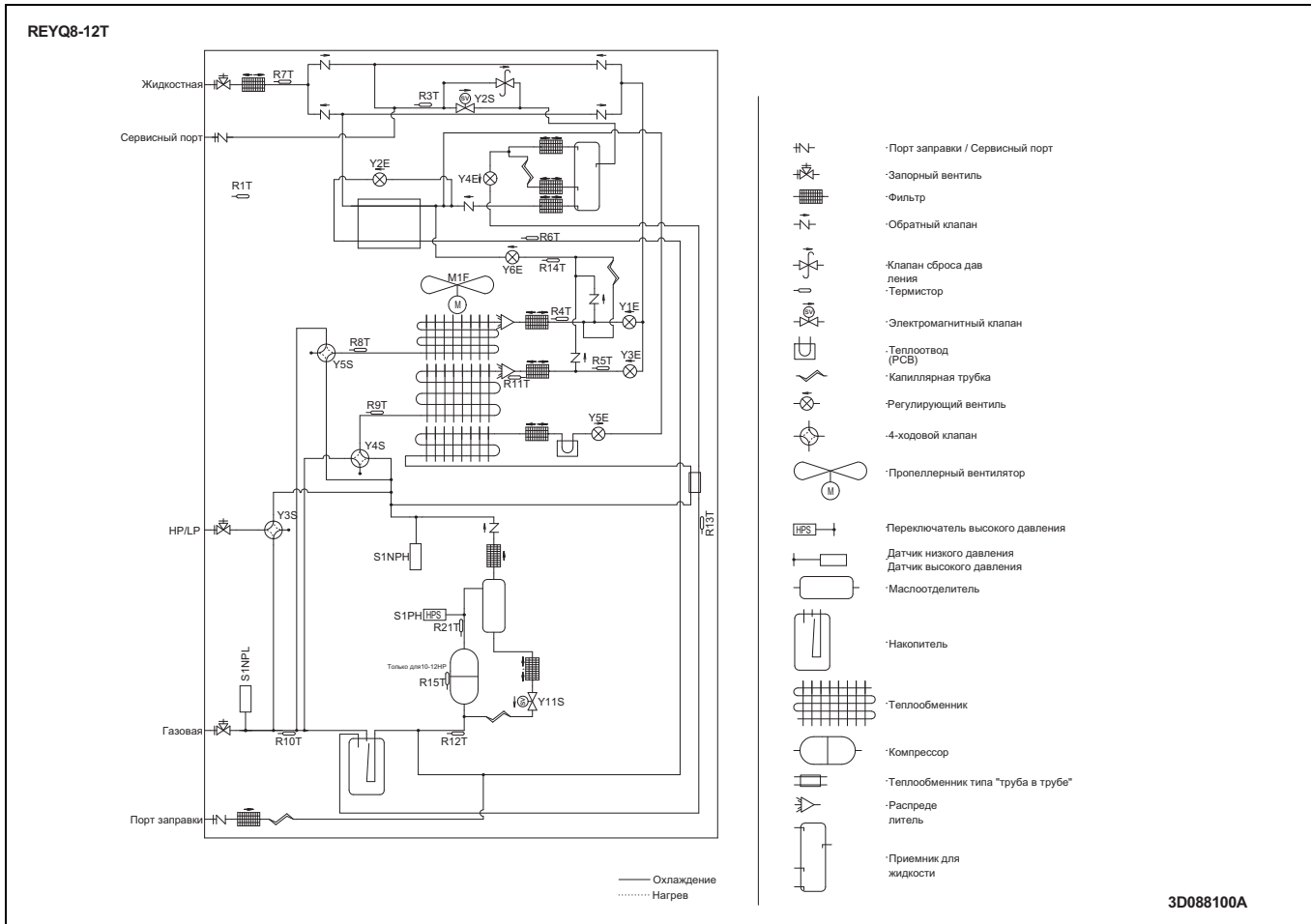

9 Монтажные схемы

9 - 1 Монтажные схемы - Одна фаза

9

REMQ5T7Y1B
REYQ8T7Y1B

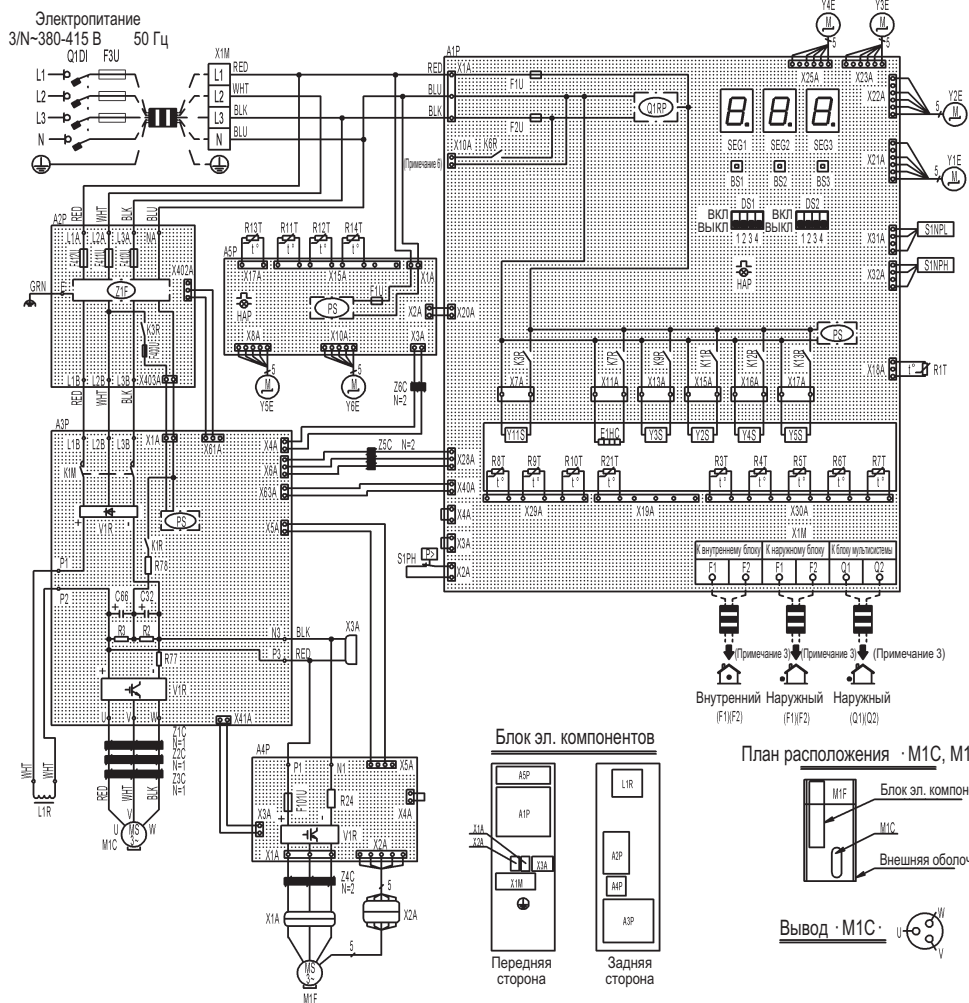

2D087541A

A1P	Печатная плата (главная)	K13R	Магнитное реле (Y5S) (A1P)	SEG1~SEG3	7-сегментный дисплей (A1P)
A2P	Печатная плата (фильтр подавления помех)	L1R	Реактор	V1R	Модуль питания (A3P) (A4P)
A3P	Печатная плата (инв)	M1C	Двигатель (компрессора)	X1A, X2A	Соединитель (M1F)
A4P	Печатная плата (вентилятор)	M1F	Мотор (вентилятор)	X3A	Разъем (проверка остаточного заряда)
A5P	Печатная плата (доп/sub)	PS	Импульсный источник питания (A1P) (A3P) (A5P)	X1M	Клеммная колодка (Блок питания)
BS1~3	Кнопка переключателя (A1P) (Режим, установка, возврат)	Q1DI	Прерыватель утечки в землю	X1M	Клеммная колодка (управление) (A1P)
C66, C32	Конденсатор (A3P)	Q1RP	Схема детектирования обращения фазы (A1P)	Y1E	Электронный детандер (теплообменник, верхний)
DS1, DS2	DIP-переключатель (A1P)	R1T	Термистор (воздушный) (A1P)	Y2E	Электронный детандер (переохлажд., теплообменник)
E1HC	Подогреватель картера	R21T	Термистор (расход M1C) (A1P)	Y3E	Электронный детандер (теплообменник, нижний)
F1U, F2U	Предохранитель (Т, 3,15 А, 250 В) (A1P)	R3T	Термистор (жидкость, главный) (A1P)	Y4E	Электронный детандер (приемник, газ)
F1U	Предохранитель (Т, 3,15 А, 250 В) (A5P)	R4T	Термистор (теплообменник, верхний, жидкость) (A1P)	Y5E	Электронный детандер (инвертор, охлаждение)
F101U	Предохранитель (A4P)	R5T	Термистор (теплообменник, нижний, жидкость) (A1P)	Y6E	Электронный детандер (автоматическая загрузка)
F3U	Устанавливаемый на месте предохранитель	R6T	Термистор (недоохлажденный газ - теплообменник) (A1P)	Y11S	Электромагнитный клапан (M1C, возврат масла)
F410U~F412U	Предохранитель (A2P)	R7T	Термистор (недоохлажденная жидкость - теплообменник) (A1P)	Y2S	Электромагнитный клапан (трубка для жидкости)
F400U	Предохранитель (A2P)	R8T	Термистор (теплообменник, газ, верхний) (A1P)	Y3S	Электромагнитный клапан (трубка для газа высокого/низкого давления)
HAP	Сигнальная лампа (A1P) (A5P) (Монитор сервиса - зеленый)	R9T	Термистор (теплообменник, газ, нижний) (A1P)	Y4S	Электромагнитный клапан (теплообменник, нижний)
K1M	Магнитный контактор (A3P)	R10T	Термистор (Всасывание) (A1P)	Y5S	Электромагнитный клапан (теплообменник, верхний)
K1R	Магнитное реле (A3P)	R11T	Термистор (противообледенитель - теплообменник) (A5P)	Z1C~Z8C	Фильтр подавления помех (ферритовый стержень)
K3R	Магнитное реле (A2P)	R12T	Термистор (всасывание, компрессор) (A5P)	Z1F	Фильтр подавления помех (A2P) (с разрядником) (с разрядником)
K3R	Магнитное реле (Y11S) (A1P)	R13T	Термистор (приемник, газ) (A5P)		
K6R	Магнитное реле (Нижний пластинчатый нагреватель - опция) (A1P)	R14T	Термистор (автоматическая загрузка) (A5P)		
K7R	Магнитное реле (E1HC) (A1P)	R78	Резистор (ограничение тока) (A3P)		Соединитель для опций
K9R	Магнитное реле (Y3S) (A1P)	R24	Резистор (датчик тока) (A4P)	X10A	Соединитель (нижний пластинчатый нагреватель)
K11R	Магнитное реле (Y2S) (A1P)	R77	Резистор (датчик тока) (A3P)		
K12R	Магнитное реле (Y4S) (A1P)	R3, R2	Резистор (A3P)		
		S1NPH	Датчик давления (высокое)		
		S1NPL	Датчик давления (низкое)		
		S1PH	Реле давления (высокое)		

ПРИМЕЧАНИЯ

- Эта схема проводки относится только к наружному блоку.
- : подключение на месте, □□□□: клеммная колодка, □○: соединитель, -○: вывод, ⊕: Защитное заземление (болт).
- Обратитесь к руководству по установке для получения информации о подключениях: внутренний-наружный F1 - F2, наружный-наружный F1 - F2, наружный-мульти Q1 - Q2.
- При работе не замыкайте защитное устройство (S1PH).
- Цвета: BLK: ЧЕРНЫЙ, RED: КРАСНЫЙ, BLU: СИНИЙ, WHT: БЕЛЫЙ, GRN: ЗЕЛЕНЬИЙ.
- При использовании дополнительного адаптера см. руководство по установке.

9 Монтажные схемы

9 - 1 Монтажные схемы - Одна фаза

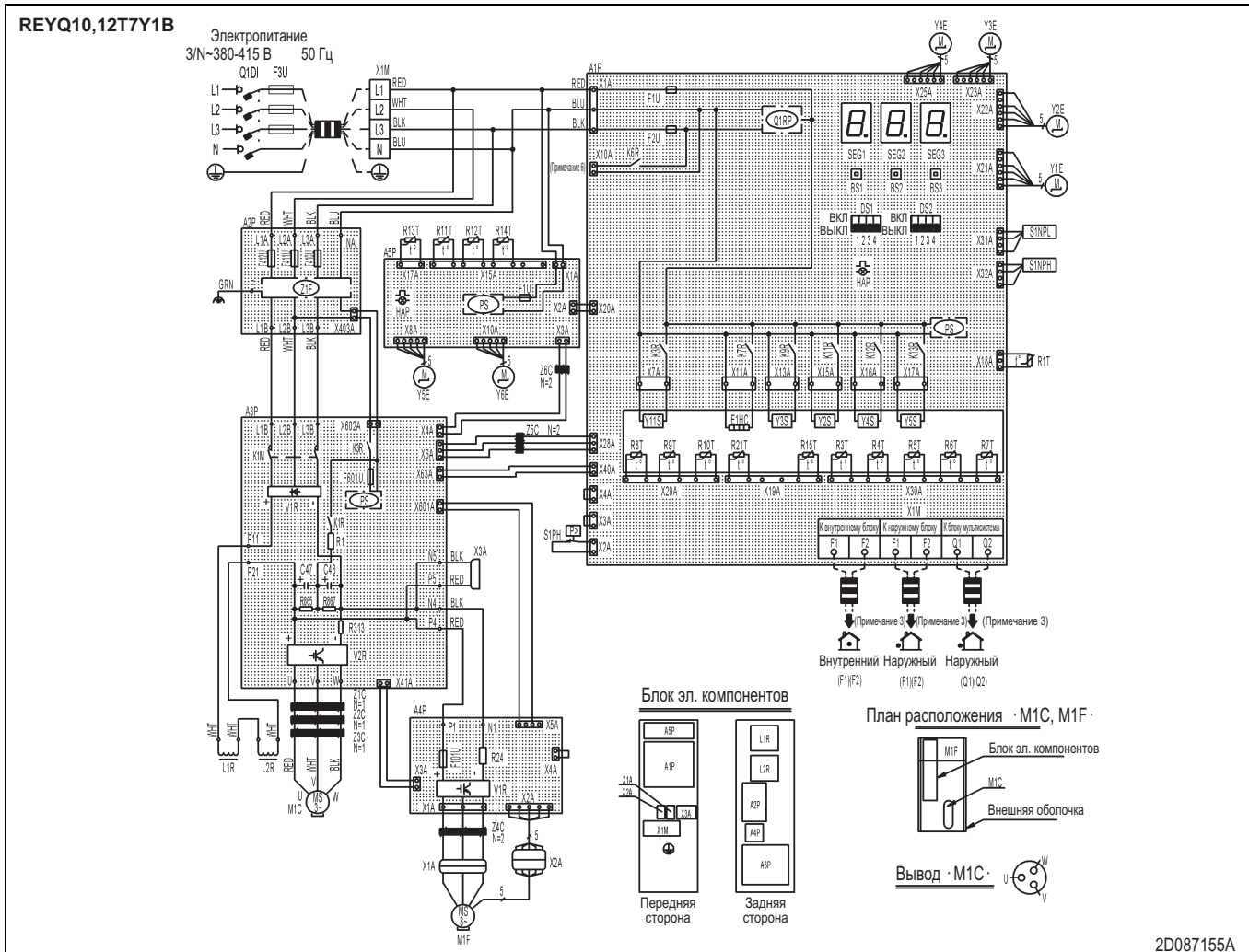

2D087155A

A1P	Печатная плата (главная)	K13R	Магнитное реле (Y5S) (A1P)	S1PH	Реле давления (высокое)
A2P	Печатная плата (фильтр подавления помех)	L1R, L2R	Реактор	SEG1-SEG3	7-сегментный дисплей (A1P)
A3P	Печатная плата (инв)	M1C	Двигатель (компрессора)	V1R	Модуль питания (A3P) (A4P)
A4P	Печатная плата (вентилятор)	M1F	Мотор (вентилятор)	V2R	Модуль питания (A3P)
A5P	Печатная плата (доп/sub)	PS	Импульсный источник питания (A1P) (A3P) (A5P)	X1A, X2A	Соединитель (M1F)
BS1-3	Кнопка переключателя (A1P) (Режим, установка, возврат)	Q1D1	Прерыватель утечки в землю	X3A	Разъем (проверка остаточного заряда)
C47, C48	Конденсатор (A3P)	Q1RP	Схема детектирования обращения фазы (A1P)	X1M	Клеммная колодка (Блок питания)
DS1, DS2	DIP-переключатель (A1P)	R1T	Термистор (воздушный) (A1P)	X1M	Клеммная колодка (управление) (A1P)
E1HC	Подогреватель картра	R21T	Термистор (расход M1C) (A1P)	Y1E	Электронный детандер (теплообменник, верхний)
F1U, F2U	Предохранитель (Т, 3,15 А, 250 В) (A1P)	R3T	Термистор (жидкость, главный) (A1P)	Y2E	Электронный детандер (перехожд., теплообменник)
F1U	Предохранитель (Т, 3,15 А, 250 В) (A5P)	R4T	Термистор (теплообменник, верхний, жидкость) (A1P)	Y3E	Электронный детандер (теплообменник, нижний)
F101U	Предохранитель (A4P)	R5T	Термистор (теплообменник, нижний, жидкость) (A1P)	Y4E	Электронный детандер (приемник, газ)
F3U	Устанавливаемый на месте предохранитель	R6T	Термистор (недоохлажденный газ - теплообменник) (A1P)	Y5E	Электронный детандер (инвертор, охлаждение)
F410U-F412U	Предохранитель (A2P)	R7T	Термистор (недоохлажденная жидкость - теплообменник) (A1P)	Y6E	Электронный детандер (автоматическая загрузка)
F601U	Предохранитель (A3P)	R8T	Термистор (теплообменник, газ, верхний) (A1P)	Y11S	Электромагнитный клапан (M1C, возврат масла)
HAP	Сигнальная лампа (A1P) (A5P) (Монитор сервиса - зеленый)	R9T	Термистор (теплообменник, газ, нижний) (A1P)	Y2S	Электромагнитный клапан (трубка для жидкости)
K1M	Магнитный контактор (A3P)	R10T	Термистор (Всасывание) (A1P)	Y3S	Электромагнитный клапан (трубка для газа высокого/низкого давления)
K1R	Магнитное реле (A3P)	R11T	Термистор (противообледенитель - теплообменник) (A5P)	Y4S	Электромагнитный клапан (теплообменник, нижний)
K3R	Магнитное реле (A3P)	R12T	Термистор (всасывание, компрессор) (A5P)	Y5S	Электромагнитный клапан (теплообменник, верхний)
K3R	Магнитное реле (Y11S) (A1P)	R13T	Термистор (приемник, газ) (A5P)	Z1C-Z6C	Фильтр подавления помех (ферритовый стержень)
K6R	Магнитное реле (Нижний пластинчатый нагреватель - опция) (A1P)	R14T	Термистор (автоматическая загрузка) (A5P)	Z1F	Фильтр подавления помех (A2P) (с разрядником) (с разрядником)
K7R	Магнитное реле (E1HC) (A1P)	R15T	Термистор (корпус компрессора) (A1P)		
K9R	Магнитное реле (Y3S) (A1P)	R1	Резистор (ограничение тока) (A3P)		
K11R	Магнитное реле (Y2S) (A1P)	R24	Резистор (датчик тока) (A4P)		
K12R	Магнитное реле (Y4S) (A1P)	R313	Резистор (датчик тока) (A3P)		
		R865, R867	Резистор (A3P)		
		S1NPH	Датчик давления (высокое)		
		S1NPL	Датчик давления (низкое)		
		X10A	Соединитель для опций		
			Соединитель (Нижний пластинчатый нагреватель)		

ПРИМЕЧАНИЯ

1. Эта схема проводки относится только к наружному блоку.
2. : подключения на месте, : клеммная колодка, : соединитель, : вывод, : Защитное заземление (болт).
3. Обратитесь к руководству по установке для получения информации о подключениях: внутренний-наружный F1 - F2, наружный-наружный F1 - F2, наружный-мульти Q1 - Q2.
4. При работе не замыкайте защитное устройство (S1PH).
5. Цвета: BLK: ЧЕРНЫЙ, RED: КРАСНЫЙ, BLU: СИНИЙ, WHT: БЕЛЫЙ, GRN: ЗЕЛЕННЫЙ.
6. При использовании дополнительного адаптера см. руководство по установке.

9 Монтажные схемы

9 - 1 Монтажные схемы - Одна фаза

9

REYQ14,8T7Y1B

Электропитание
3/N-380-415 В 50 Гц

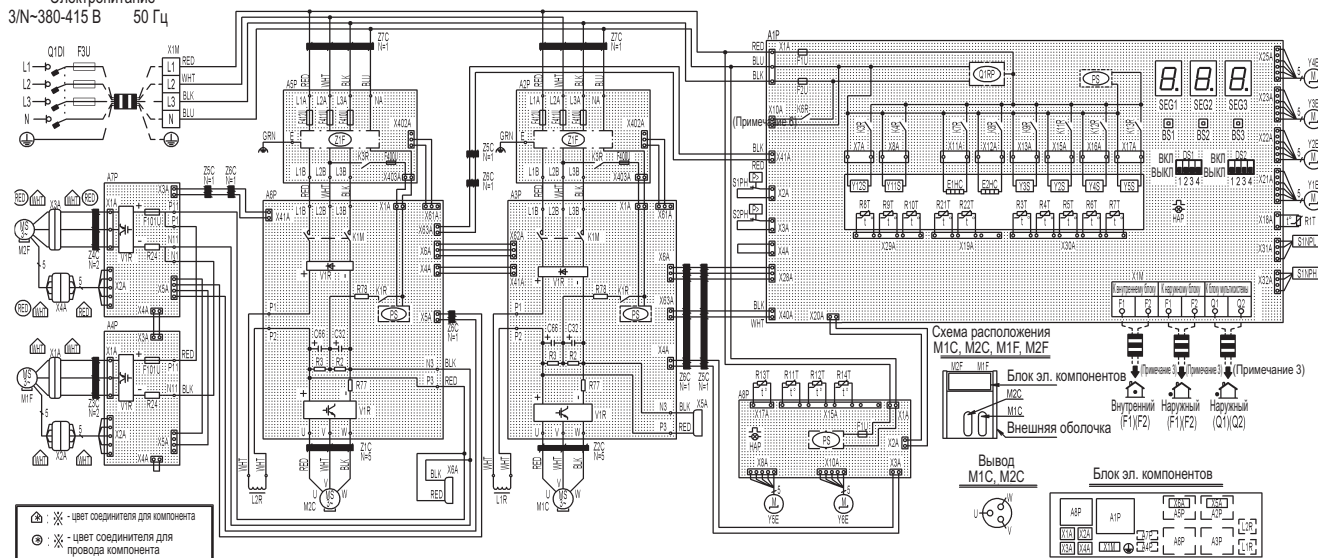

2D087542A

A1P	Печатная плата (главная)	K13R	Магнитное реле (Y5S) (A1P)	V1R	Модуль питания (A3P) (A6P)
A2P, A5P	Печатная плата (фильтр подавления помех)	L1R~L2R	Реактор	V1R	Модуль питания (A4P) (A7P)
A3P, A6P	Печатная плата (инв)	M1C, M2C	Двигатель (компрессора)	X1A~4A	Соединитель (M1F, M2F)
A4P, A7P	Печатная плата (вентилятор)	M1F, M2F	Мотор (вентилятор)	X5A, X6A	Соединитель (Проверка оставшейся заправки)
A8P	Печатная плата (доп/sub)	PS	Импульсный источник питания (A1P) (A3P) (A6P) (A8P)	X1M	Клеммная колодка (Блок питания)
BS1~3	Кнопка переключателя (A1P) (Режим, установка, возврат)	Q1DI	Прерыватель утечки в землю	X1M	Клеммная колодка (управление) (A1P)
C32, C66	Конденсатор (A3P) (A6P)	Q1RP	Схема детектирования обращения фазы (A1P)	Y1E	Электронный детандер (теплообменник, верхний)
DS1, DS2	DIP-переключатель (A1P)	R2, R3	Резистор (A3P) (A6P)	Y2E	Электронный детандер (переохлад., теплообменник)
E1HC, E2HC	Подогреватель картера	R24	Резистор (датчик тока) (A4P) (A7P)	Y3E	Электронный детандер (теплообменник, нижний)
F1U, F2U	Предохранитель (Т, 3,15 А, 250 В) (A1P)	R77	Резистор (датчик тока) (A3P) (A6P)	Y4E	Электронный детандер (приемник, газ)
F1U	Предохранитель (Т, 3,15 А, 250 В) (A8P)	R78	Резистор (ограничение тока) (A3P) (A6P)	Y5E	Электронный детандер (инвертор, охлаждение)
F3U	Устанавливаемый на месте предохранитель	R1T	Термистор (воздушный) (A1P)	Y6E	Электронный детандер (автоматическая загрузка)
F101U	Предохранитель (A4P) (A7P)	R21T, R22T	Термистор (расход M1C, M2C) (A1P)	Y11S	Электромагнитный клапан (M1C, возврат масла)
F400U	Предохранитель (A2P) (A5P)	R3T	Термистор (жидкость, главный) (A1P)	Y12S	Электромагнитный клапан (M2C, возврат масла)
F410U~F412U	Предохранитель (A2P) (A5P)	R4T	Термистор (теплообменник, верхний, жидкость) (A1P)	Y2S	Электромагнитный клапан (трубка для жидкости)
HAP	Сигнальная лампа (A1P) (A8P) (сервисный монитор - зеленый)	R5T	Термистор (теплообменник, нижний, жидкость) (A1P)	Y3S	Электромагнитный клапан (трубка для газа высокого/низкого давления)
		R6T	Термистор (недоохлажденный газ - теплообменник) (A1P)	Y4S	Электромагнитный клапан (теплообменник, нижний)
K1M	Магнитный контактор (A3P) (A6P)	R7T	Термистор (недоохлажденная жидкость - теплообменник) (A1P)	Y5S	Электромагнитный клапан (теплообменник, верхний)
K1R	Магнитное реле (A3P) (A6P)	R8T	Термистор (теплообменник, газ, верхний) (A1P)	Z1C~Z7C	Фильтр подавления помех (ферритовый стержень)
K3R	Магнитное реле (A2P) (A5P)	R9T	Термистор (теплообменник, газ, нижний) (A1P)	Z1F	Фильтр подавления помех (A2P) (A5P) (с разрядником)
K3R	Магнитное реле (Y11S) (A1P)	R10T	Термистор (Всасывание) (A1P)		
K4R	Магнитное реле (Y12S) (A1P)	R11T	Термистор (противообледенитель - теплообменник) (A8P)		
K6R	Магнитное реле (A1P) (Нижний пластинчатый нагреватель - опция)	R12T	Термистор (всасывание, компрессор) (A8P)		Соединитель для опций
K7R	Магнитное реле (E1HC) (A1P)	R13T	Термистор (приемник, газ) (A8P)	X10A	Соединитель (нижний пластинчатый нагреватель)
K8R	Магнитное реле (E2HC) (A1P)	R14T	Термистор (автоматическая загрузка) (A8P)		
K9R	Магнитное реле (Y3S) (A1P)	S1NPH	Датчик давления (высокое)		
K11R	Магнитное реле (Y2S) (A1P)	S1NPL	Датчик давления (низкое)		
K12R	Магнитное реле (Y4S) (A1P)	S1PH, S2PH	Реле давления (высокого)		
		SEG1~SEG3	7-сегментный дисплей (A1P)		

ПРИМЕЧАНИЯ

- Эта схема проводки относится только к наружному блоку.
- : подключения на месте, □: клеммная колодка, □□: соединитель, -○-: вывод, ⊕: Защитное заземление (болт).
- Обратитесь к руководству по установке для получения информации о подключениях: внутренний-наружный F1 - F2, наружный-наружный F1 - F2, наружный-мульти Q1 - Q2.
- При работе не замыкайте защитные устройства (S1PH, S2PH)
- Цвета: BLK: ЧЕРНЫЙ, RED: КРАСНЫЙ, BLU: СИНИЙ, WHT: БЕЛЫЙ, GRN: ЗЕЛЕНый.
- При использовании дополнительного адаптера см. руководство по установке.

9 Монтажные схемы

9 - 1 Монтажные схемы - Одна фаза

REYQ18,20T7Y1B

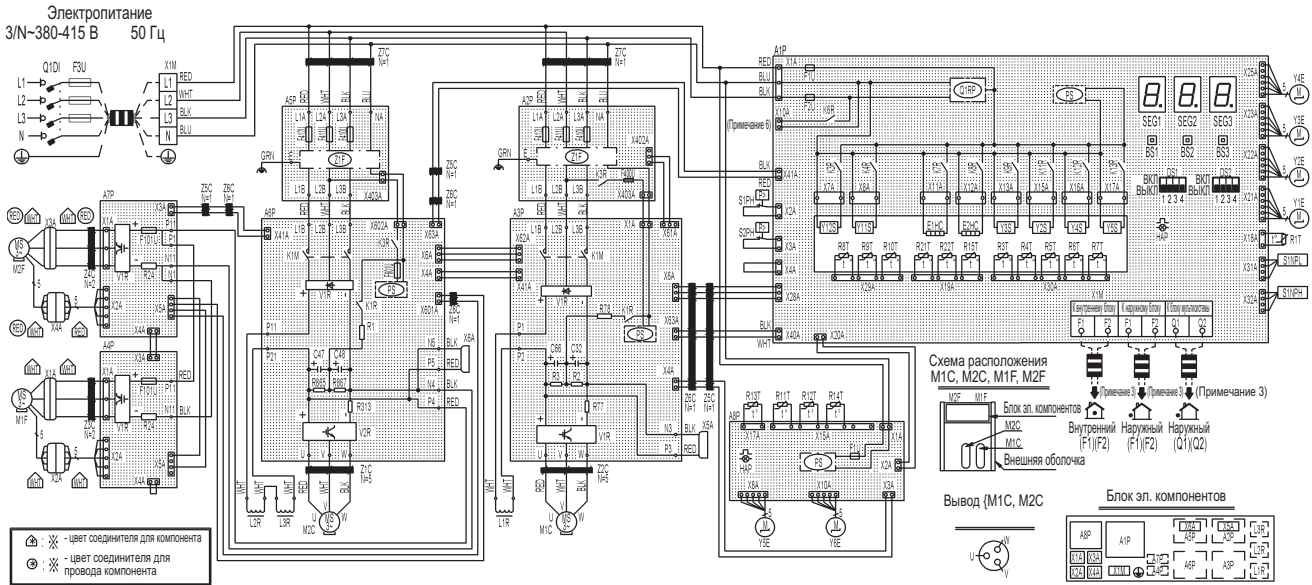

2D087543A

A1P	Печатная плата (главная)	PS	Импульсный источник питания (A1P) (A3P) (A6P) (A8P)	X1M	Клеммная колодка (Блок питания)
A2P, A5P	Печатная плата (фильтр подавления помех)	Q1DI	Прерыватель утечки в землю	X1M	Клеммная колодка (управление) (A1P)
A3P, A6P	Печатная плата (инв)	Q1RP	Схема детектирования обращения фазы (A1P)	Y1E	Электронный детандер (теплообменник, верхний)
A4P, A7P	Печатная плата (вентилятор)	R1	Резистор (ограничение тока) (A6P)	Y2E	Электронный расширительный клапан (недоохлажденная жидкость - теплообменник)
A8P	Печатная плата (доп/sub)	R2, R3	Резистор (A3P)	Y3E	Электронный детандер (теплообменник, нижний)
BS1-3	Кнопка переключателя (A1P) (Режим, установка, возврат)	R24	Резистор (датчик тока) (A4P) (A7P)	Y4E	Электронный детандер (приемник, газ)
C32, C66	Конденсатор (A3P)	R77	Резистор (датчик тока) (A3P)		
C47, C48	Конденсатор (A6P)	R78	Резистор (ограничение тока) (A3P)	Y5E	Электронный детандер (инвертор, охлаждение)
DS1, DS2	DIP-переключатель (A1P)	R313	Резистор (датчик тока) (A6P)	Y6E	Электронный детандер (автоматическая загрузка)
E1HC, E2HC	Подогреватель картера	R865, R867	Резистор (A6P)	Y11S	Электромагнитный клапан (M1C, возврат масла)
F1U, F2U	Предохранитель (Т, 3, 15 А, 250 В) (A1P) (A8P)	R1T	Термистор (воздушный) (A1P)	Y12S	Электромагнитный клапан (M2C, возврат масла)
F3U	Устанавливаемый на месте предохранитель	R21T, R22T	Термистор (расход M1C, M2C) (A1P)	Y2S	Электромагнитный клапан (трубка для жидкости)
F101U	Предохранитель (A4P) (A7P)	R3T	Термистор (жидкость, главный) (A1P)	Y3S	Электромагнитный клапан (трубка для газа высокого/низкого давления)
F400U	Предохранитель (A2P)	R4T	Термистор (теплообменник, верхний, жидкость) (A1P)	Y4S	Электромагнитный клапан (теплообменник, нижний)
F410U-F412U	Предохранитель (A2P) (A5P)	R5T	Термистор (теплообменник, нижний, жидкость) (A1P)	Y5S	Электромагнитный клапан (теплообменник, верхний)
F601U	Предохранитель (A6P)	R6T	Термистор (недоохлажденный газ - теплообменник) (A1P)	Z1C-Z7C	Фильтр подавления помех (ферритовый стержень)
HAP	Сигнальная лампа (A1P) (A8P) (сервисный монитор - зеленый)	R7T	Термистор (недоохлажденная жидкость - теплообменник) (A1P)	Z1F	Фильтр подавления помех (A2P) (A5P) (с разрядником)
		R8T	Термистор (теплообменник, газ, верхний) (A1P)		
K1M	Магнитный контактор (A3P) (A6P)	R9T	Термистор (теплообменник, газ, нижний) (A1P)		
K1R	Магнитное реле (A3P) (A6P)	R10T	Термистор (Всасывание) (A1P)		Соединитель для опций
K3R	Магнитное реле (A2P) (A6P)	R11T	Термистор (противообледенитель - теплообменник) (A8P)	X10A	Соединитель (Нижний пластинчатый нагреватель)
K3R	Магнитное реле (Y11S) (A1P)	R12T	Термистор (всасывание, компрессор) (A8P)		
K4R	Магнитное реле (Y12S) (A1P)	R13T	Термистор (приемник, газ) (A8P)		
K6R	Магнитное реле (A1P) (Нижний пластинчатый нагреватель - опция)	R14T	Термистор (автоматическая загрузка) (A8P)		
K7R	Магнитное реле (E1HC) (A1P)	R15T	Термистор (корпус компрессора) (A1P)		
K8R	Магнитное реле (E2HC) (A1P)	S1NPH	Датчик давления (высокое)		
K9R	Магнитное реле (Y3S) (A1P)	S1NPL	Датчик давления (низкое)		
K11R	Магнитное реле (Y2S) (A1P)	S1PH, S2PH	Реле давления (высокого)		
K12R	Магнитное реле (Y4S) (A1P)	SEG1-SEG3	7-сегментный дисплей (A1P)		
K13R	Магнитное реле (Y5S) (A1P)	V1R	Модуль питания (A3P) (A6P)		
L1R-L3R	Реактор	V1R	Модуль питания (A4P) (A7P)		
M1C, M2C	Двигатель (компрессора)	V2R	Модуль питания (A6P)		
M1F, M2F	Мотор (вентилятор)	X1A-4A	Соединитель (M1F, M2F)		
		X5A, X6A	Соединитель (Проверка оставшейся заправки)		

ПРИМЕЧАНИЯ

- Эта схема проводки относится только к наружному блоку.
- : подключения на месте, □□□: клеммная колодка, □□□: соединитель, ○: вывод, ⊕: Защитное заземление (болт).
- Обратиться к руководству по установке для получения информации о подключениях: внутренний-наружный F1 - F2, наружный-наружный F1 - F2, наружный-мульти Q1 - Q2.
- При работе не замыкайте защитные устройства (S1PH, S2PH).
- Цвета: BLK: ЧЕРНЫЙ, RED: КРАСНЫЙ, BLU: СИНИЙ, WHT: БЕЛЫЙ, GRN: ЗЕЛЕНый.
- При использовании дополнительного адаптера см. руководство по установке.

10 Схемы внешних соединений

10 - 1 Схемы внешних соединений

10

REYQ-T

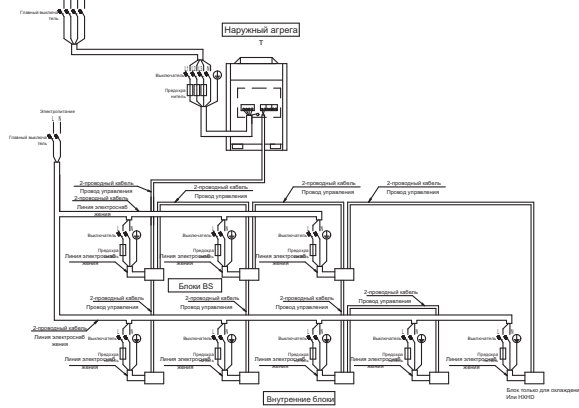

1. Все электротехнические компоненты и материалы, которые приобретаются на месте, должны соответствовать действующим нормативам.
2. Используйте только медные провода.
3. Более подробная информация приведена на электрической схеме блока.
4. Установите автоматический выключатель для безопасности.
5. Монтаж электротехники и других электрических компонентов должен выполнять только электрик с соответствующим допуском.
6. Агрегат должен заземляться в соответствии с действующими нормативами.
7. Локальная проводка содержит общие рекомендации для точек подключения и не содержит всех подробностей для монтажа конкретной системы.
8. Убедитесь в том, что в линиях питания всех компонентов оборудования установлен выключатель и предохранитель.
9. Установите главный выключатель, чтобы немедленно отключать все источники питания системы (при необходимости).
10. Если существует вероятность возникновения обратной фазы, отключения фазы или мгновенного отключения питания или если питание выключается и включается во время работы изделия, подключите местную цепь защиты от обратной фазы. Работа устройства в обратной фазе может послужить причиной поломки компрессора и других компонентов.
11. Установите автоматический выключатель защиты от замыкания на землю.

3D088095

REYQ-T

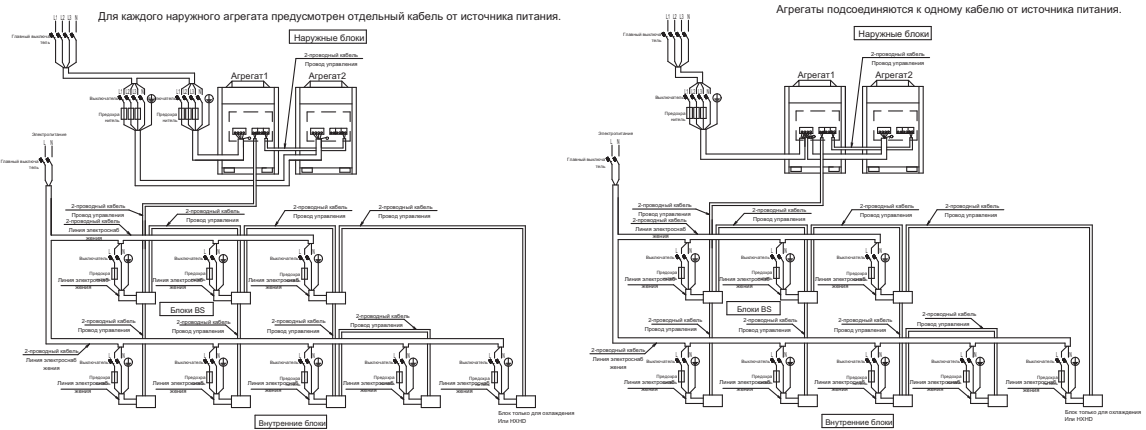

1. Все электротехнические компоненты и материалы, которые приобретаются на месте, должны соответствовать действующим нормативам.
2. Используйте только медные провода.
3. Более подробная информация приведена на электрической схеме блока.
4. Установите автоматический выключатель для безопасности.
5. Монтаж электротехники и других электрических компонентов должен выполнять только электрик с соответствующим допуском.
6. Агрегат должен заземляться в соответствии с действующими нормативами.
7. Локальная проводка содержит общие рекомендации для точек подключения и не содержит всех подробностей для монтажа конкретной системы.
8. Убедитесь в том, что в линиях питания всех компонентов оборудования установлен выключатель и предохранитель.
9. Установите главный выключатель, чтобы немедленно отключать все источники питания системы (при необходимости).
10. Если существует вероятность возникновения обратной фазы, отключения фазы или мгновенного отключения питания или если питание выключается и включается во время работы изделия, подключите местную цепь защиты от обратной фазы. Работа устройства в обратной фазе может послужить причиной поломки компрессора и других компонентов.
11. Установите автоматический выключатель защиты от замыкания на землю.
12. Когда агрегаты подсоединены к одному кабелю питания, проводимость АГРЕГАТА 1 должна быть больше проводимости АГРЕГАТА 2.

3D088094

10 Схемы внешних соединений

10 - 1 Схемы внешних соединений

REYQ-T

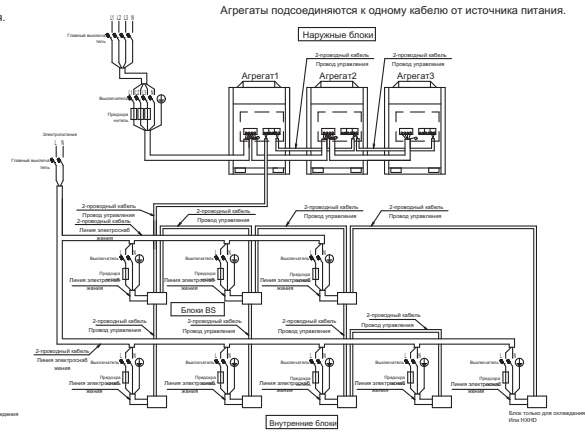
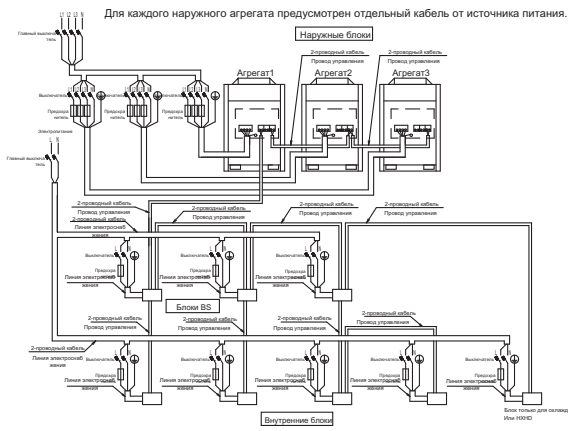

1. Все электропровода, компоненты и материалы, которые приобретаются на месте, должны соответствовать действующим нормативам.
2. Используйте только медные провода.
3. Более подробная информация приведена на электрической схеме блока.
4. Установите автоматический выключатель для безопасности.
5. Монтаж электропроводки и других электрических компонентов должен выполнять только электрик с соответствующими допусками.
6. Агрегат должен устанавливаться в соответствии с действующими нормативами.
7. Показанная проводка содержит общие рекомендации для точек подключения и не содержит всех подробностей для монтажа конкретной системы.
8. Убедитесь в том, что в линию питания всех компонентов оборудования установлен выключатель и прерыватель.
9. Установите главный выключатель, чтобы немедленно отключить все источники питания системы (при необходимости).
10. Если существует вероятность возникновения обратной фазы, отклонения фазы или мгновенного отклонения питания или если питание выключается и включается во время работы изделия, подключите местную цепь защиты от обратной фазы. Работа устройства в обратной фазе может послужить причиной поломки компрессора и других компонентов.
11. Установите автоматический выключатель защиты от замыкания на землю.
12. Когда агрегаты подсоединены к одному кабелю питания, производительность АГРЕГАТА 1 должна быть больше производительности АГРЕГАТА 2.

3D088016

11 Данные об уровне шума

11 - 1 Спектр звуковой мощности

11

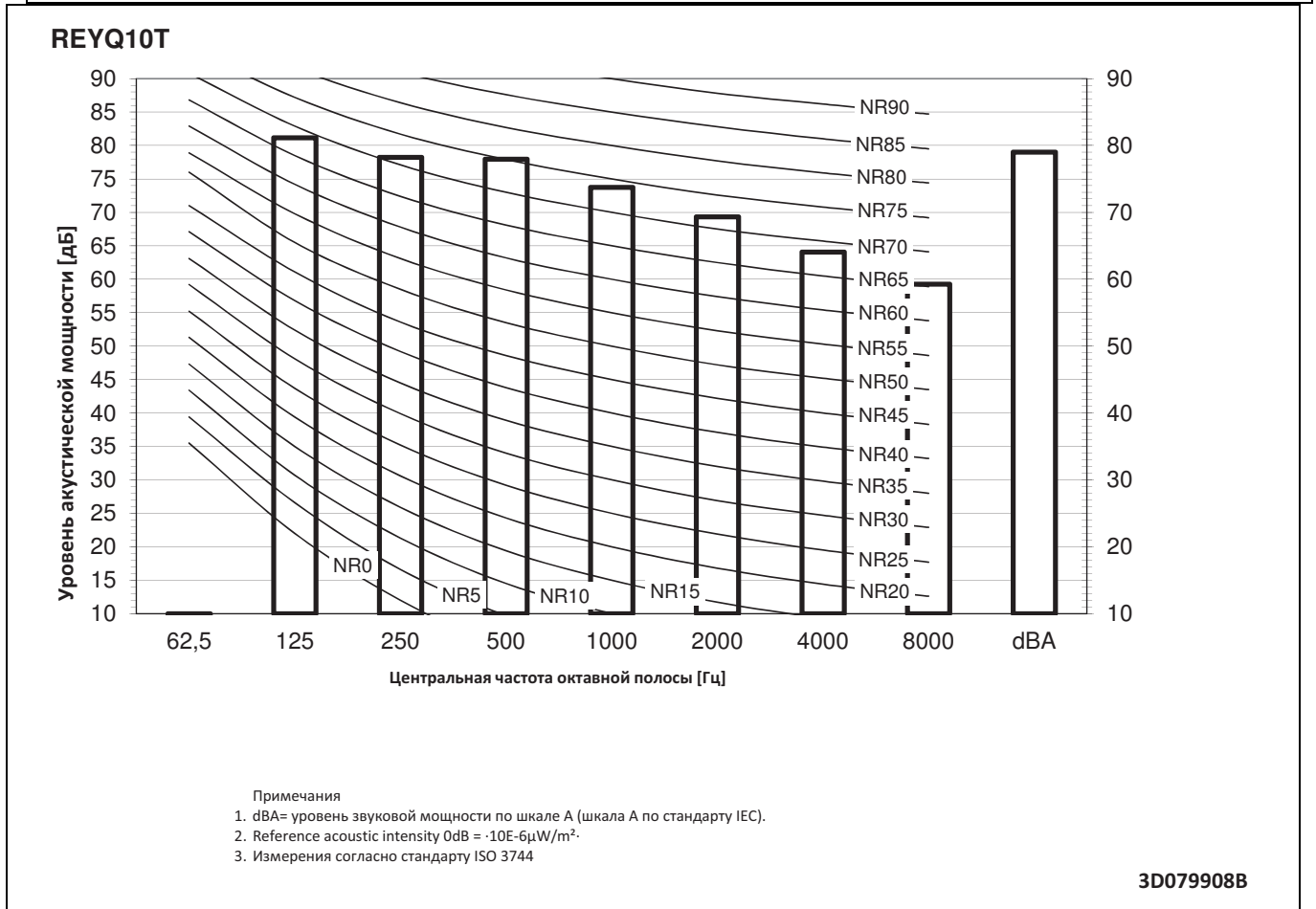
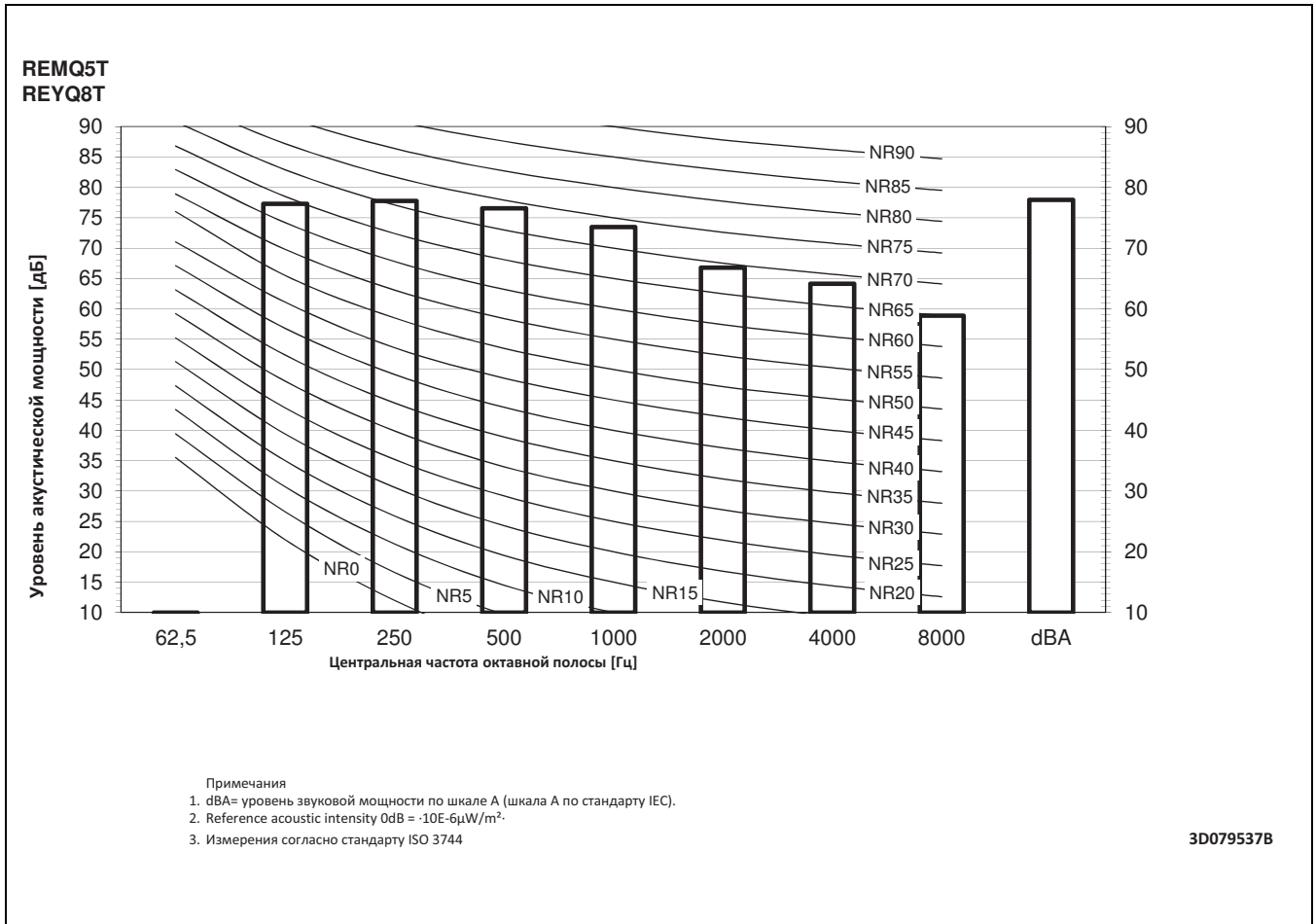

11 Данные об уровне шума

11 - 1 Спектр звуковой мощности

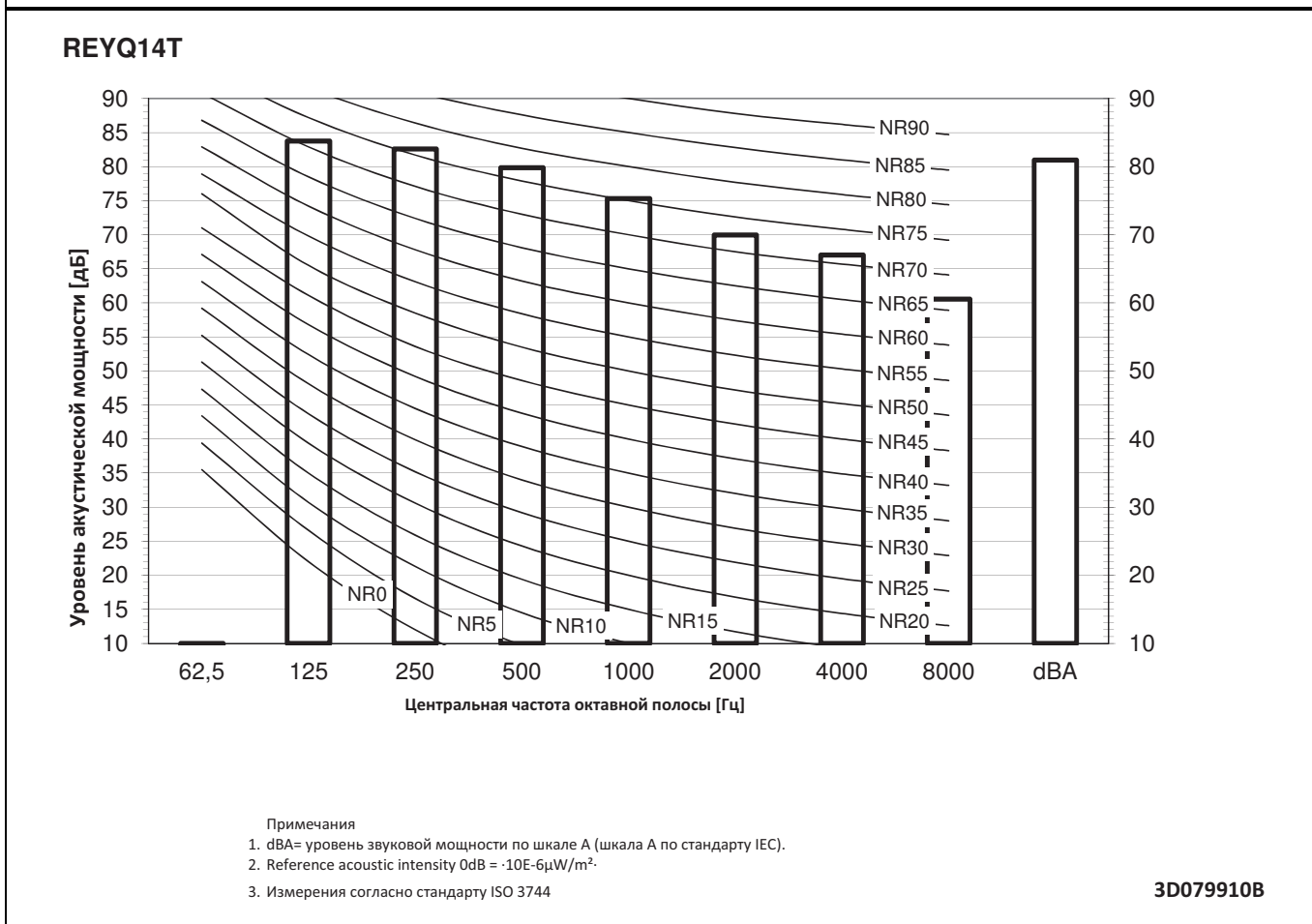
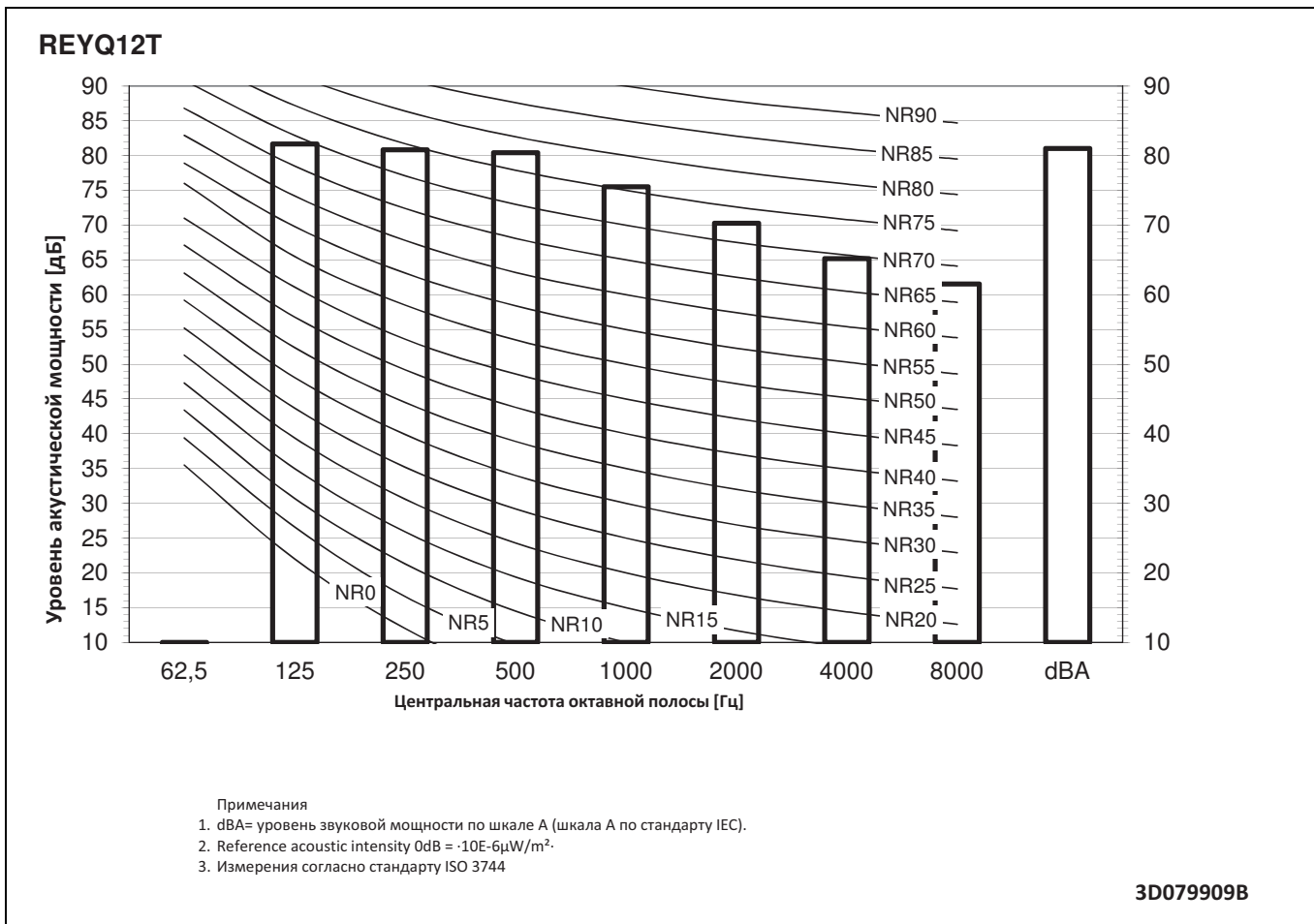

11 Данные об уровне шума

11 - 1 Спектр звуковой мощности

REYQ16T

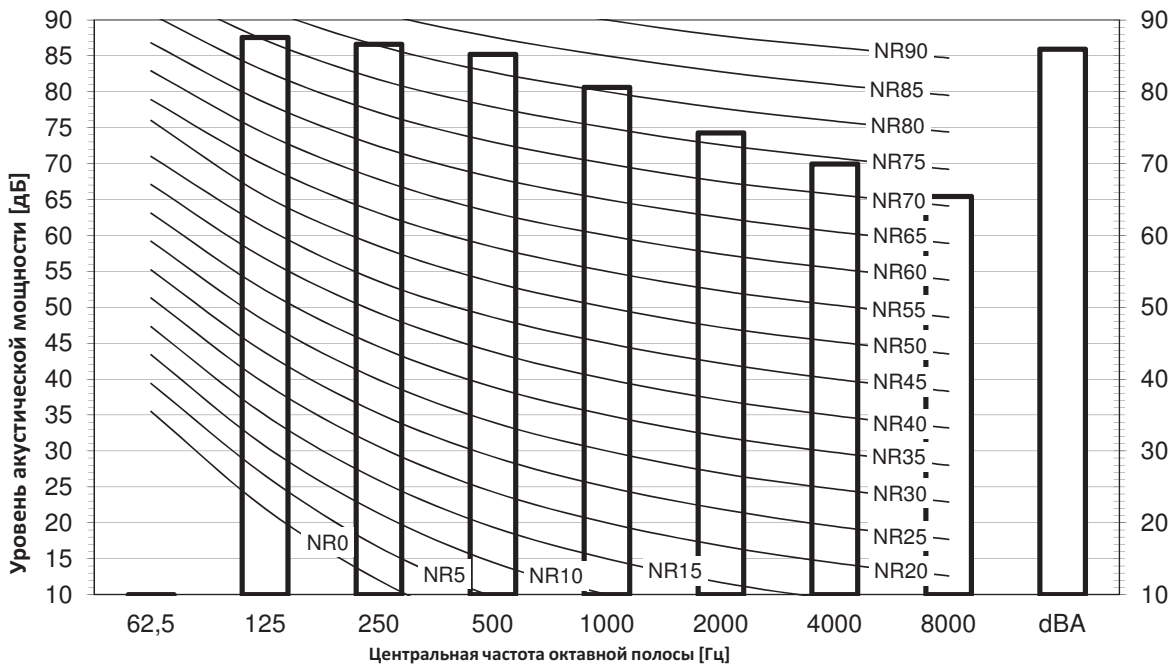

Примечания

1. dBA= уровень звуковой мощности по шкале A (шкала A по стандарту IEC).
2. Reference acoustic intensity 0dB = $-10E-6\mu W/m^2$.
3. Измерения согласно стандарту ISO 3744

3D079911B

REYQ18T

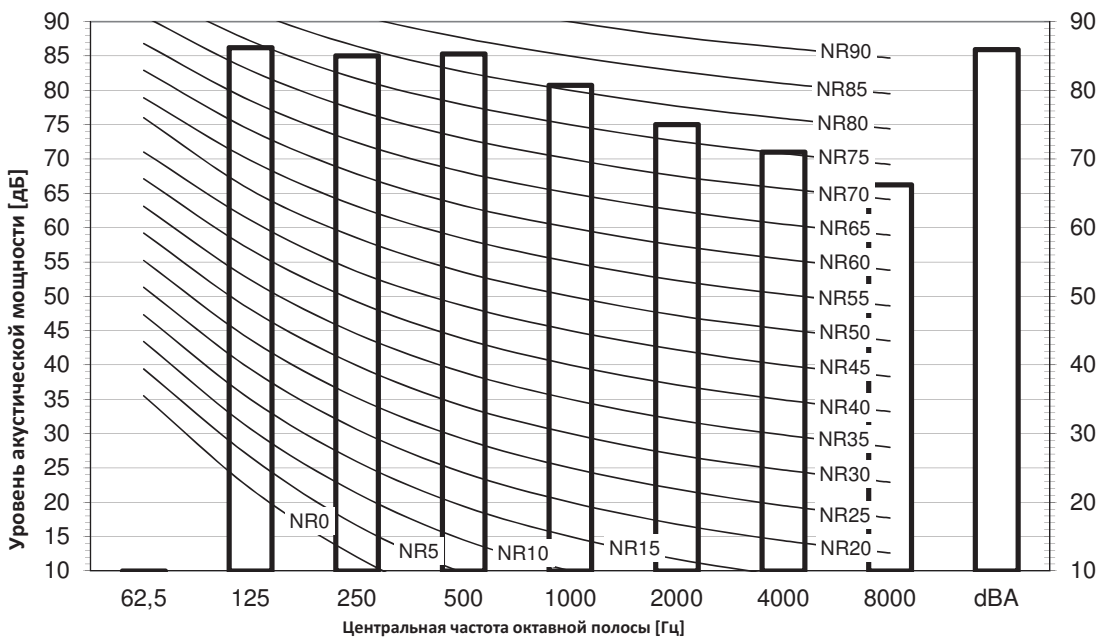

Примечания

1. dBA= уровень звуковой мощности по шкале A (шкала A по стандарту IEC).
2. Reference acoustic intensity 0dB = $-10E-6\mu W/m^2$.
3. Измерения согласно стандарту ISO 3744

3D079912B

11 Данные об уровне шума

11 - 1 Спектр звуковой мощности

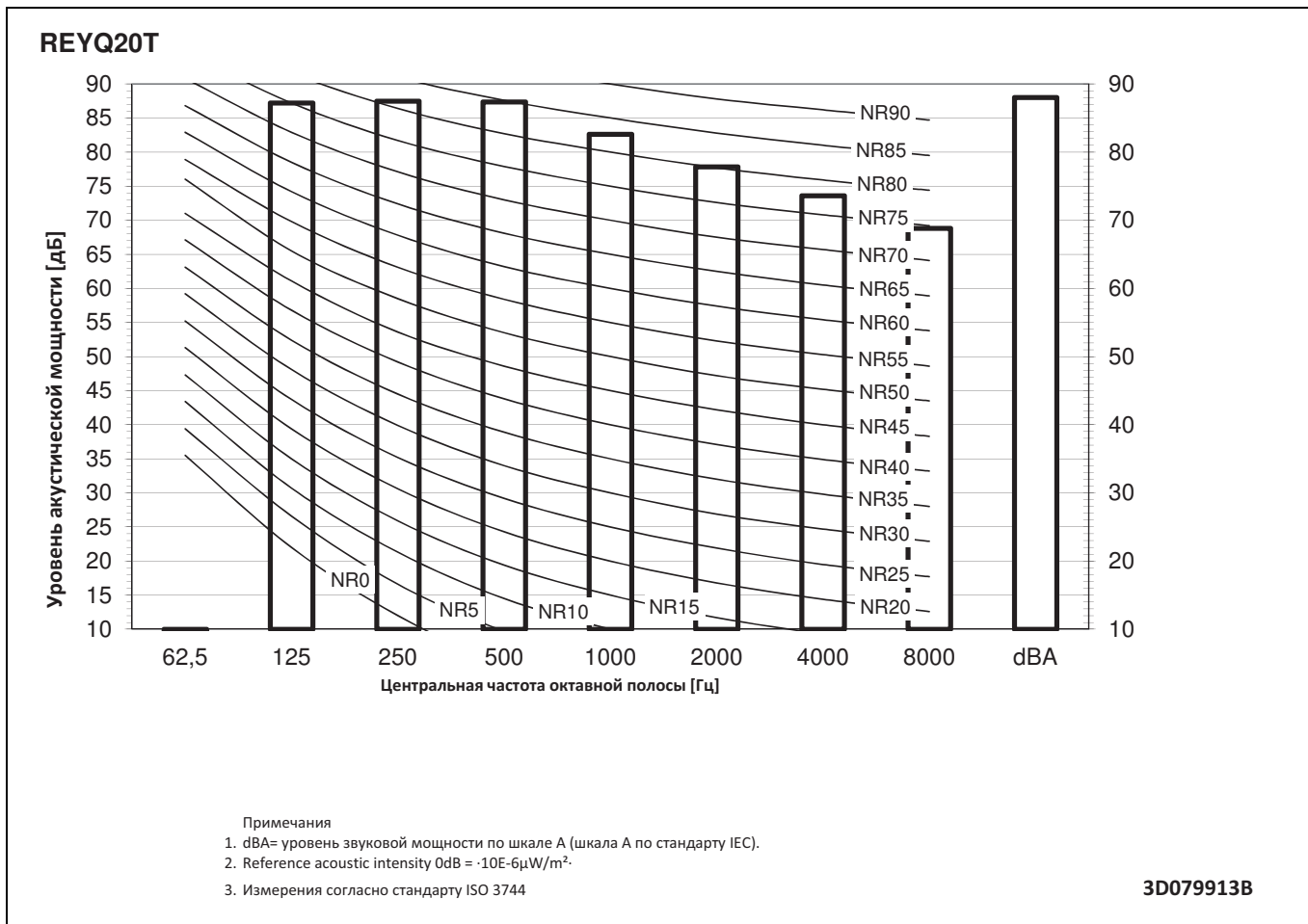

11 Данные об уровне шума

11 - 2 Спектр звукового давления

11

REM05T
REYQ8T

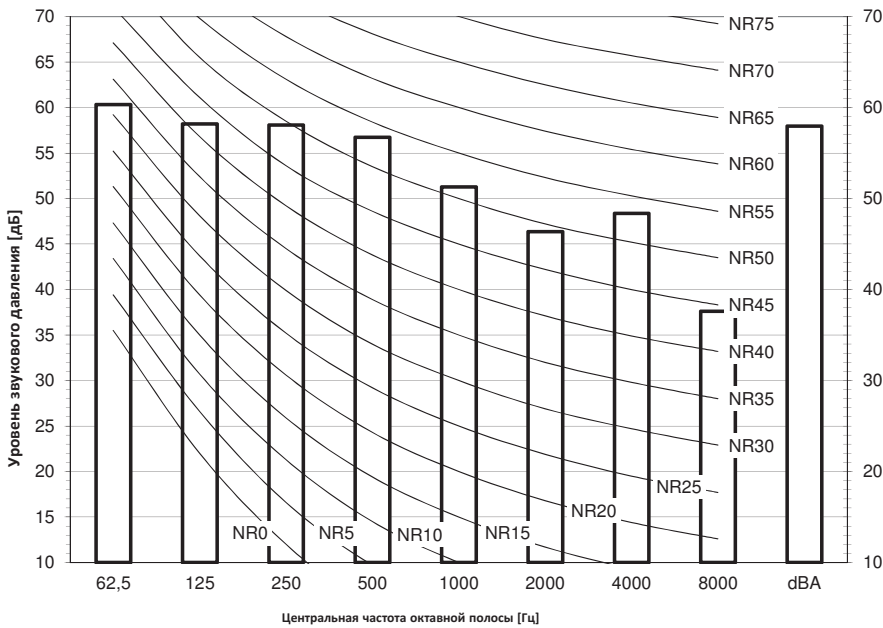

- Примечания
1. Данные действительны при условиях свободного поля.
 2. Данные действительны при номинальных условиях работы.
 3. dBA= уровень звукового давления по шкале A (шкала A по стандарту IEC).
 4. Эталонное акустическое давление 0 дБ = 20 мкПа

3D079536B

REYQ10T

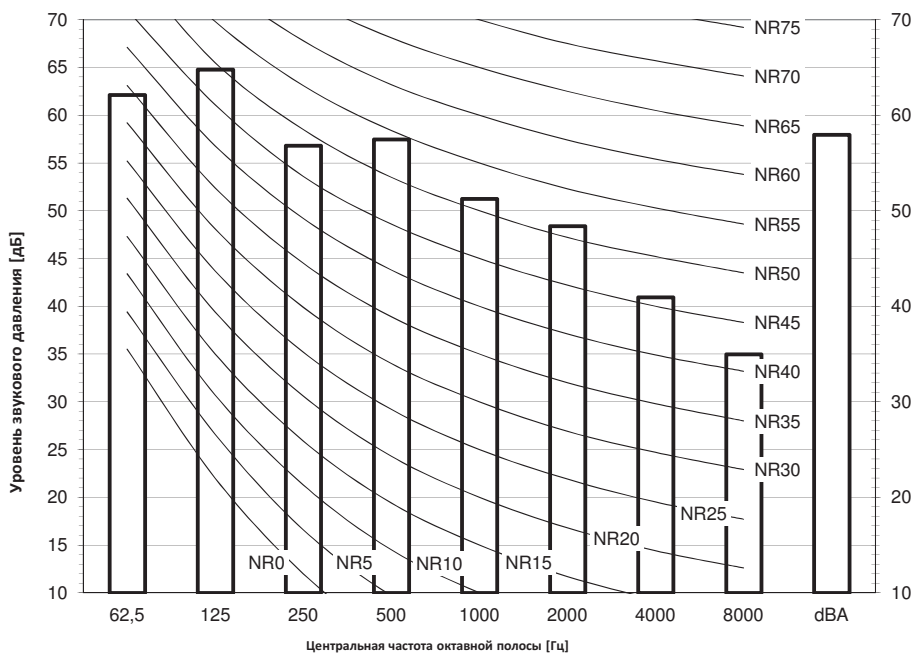

- Примечания
1. Данные действительны при условиях свободного поля.
 2. Данные действительны при номинальных условиях работы.
 3. dBA= уровень звукового давления по шкале A (шкала A по стандарту IEC).
 4. Эталонное акустическое давление 0 дБ = 20 мкПа

3D079902B

11 Данные об уровне шума

11 - 2 Спектр звукового давления

REYQ12T

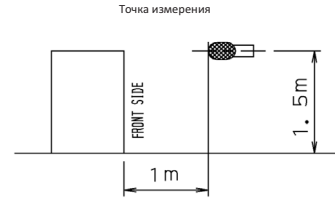
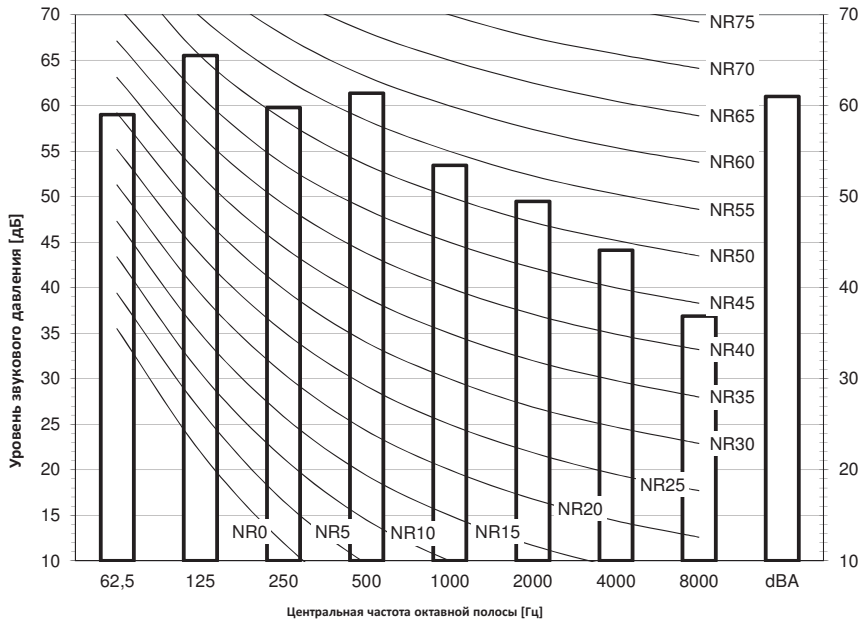

- Примечания
1. Данные действительны при условиях свободного поля.
 2. Данные действительны при номинальных условиях работы.
 3. dBA= уровень звукового давления по шкале А (шкала А по стандарту IEC).
 4. Эталонное акустическое давление 0 дБ = 20 мкПа

3D079903B

REYQ14T

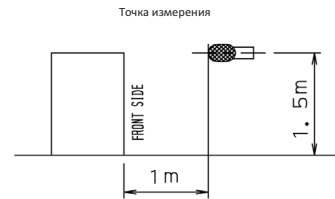
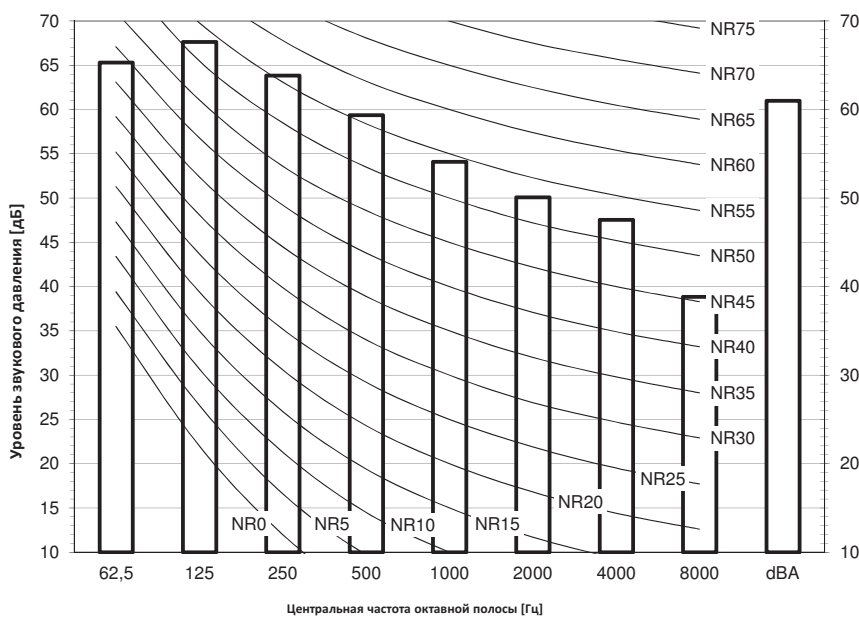

- Примечания
1. Данные действительны при условиях свободного поля.
 2. Данные действительны при номинальных условиях работы.
 3. dBA= уровень звукового давления по шкале А (шкала А по стандарту IEC).
 4. Эталонное акустическое давление 0 дБ = 20 мкПа

3D079904B

11 Данные об уровне шума

11 - 2 Спектр звукового давления

11

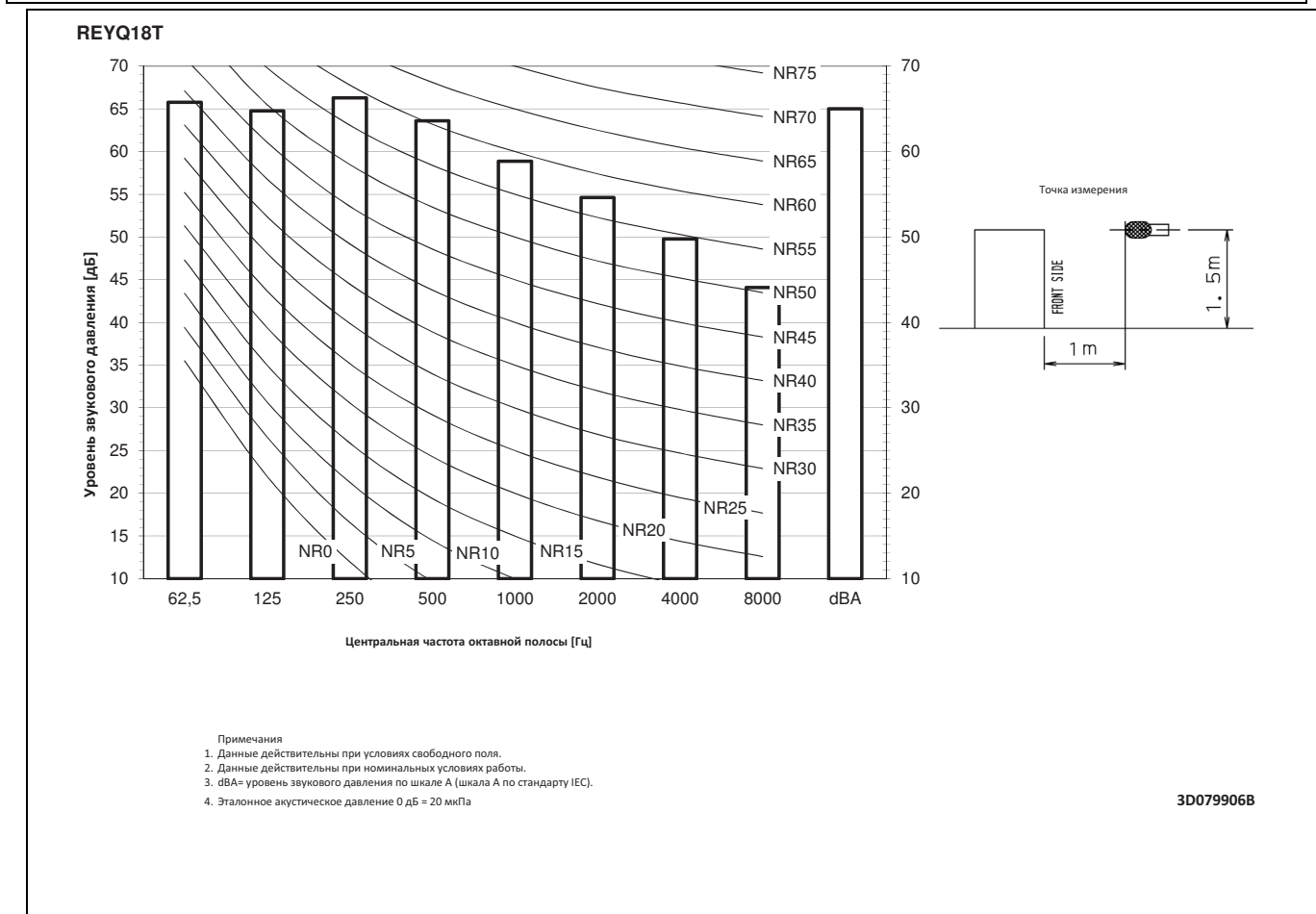
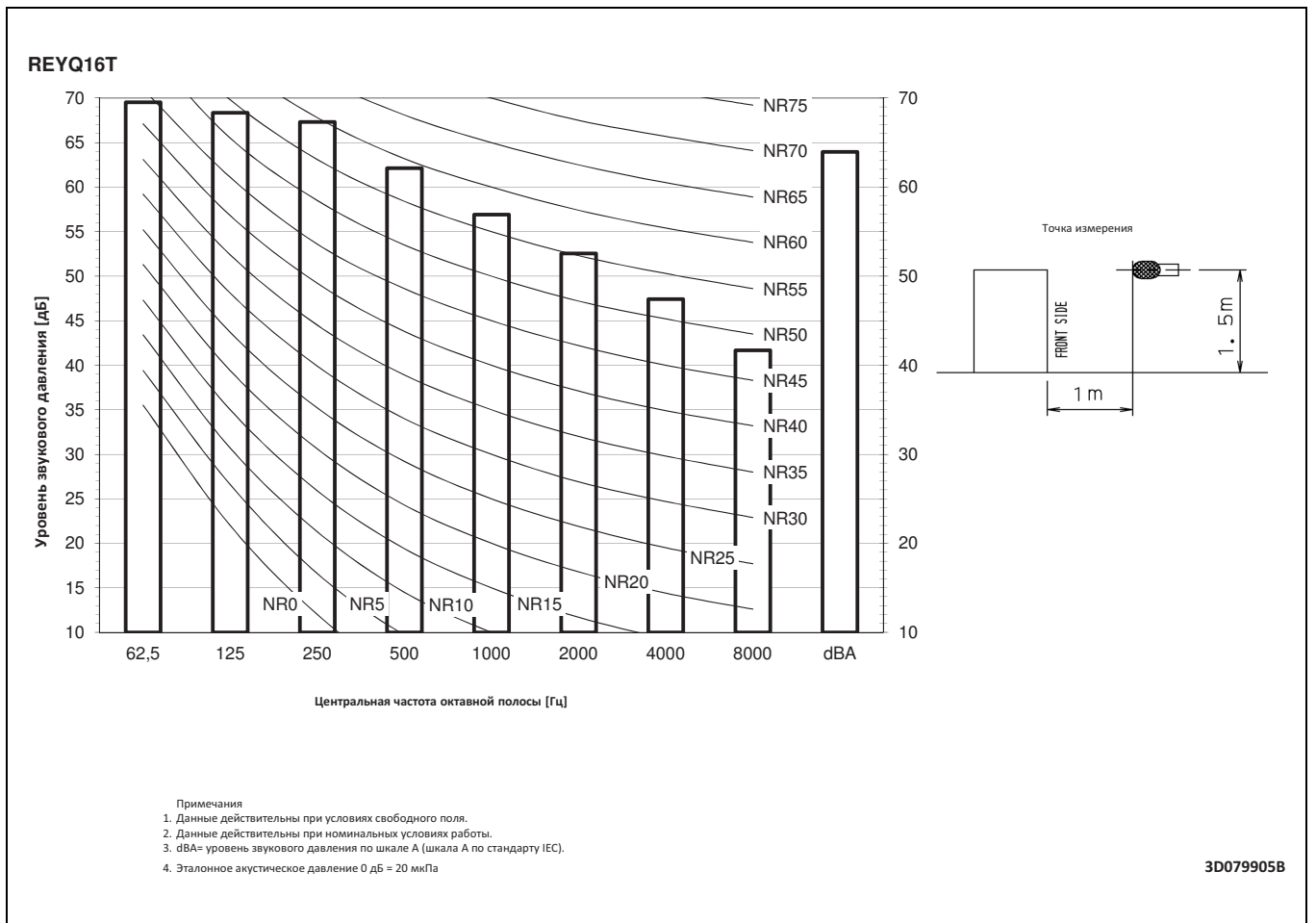

11 Данные об уровне шума

11 - 2 Спектр звукового давления

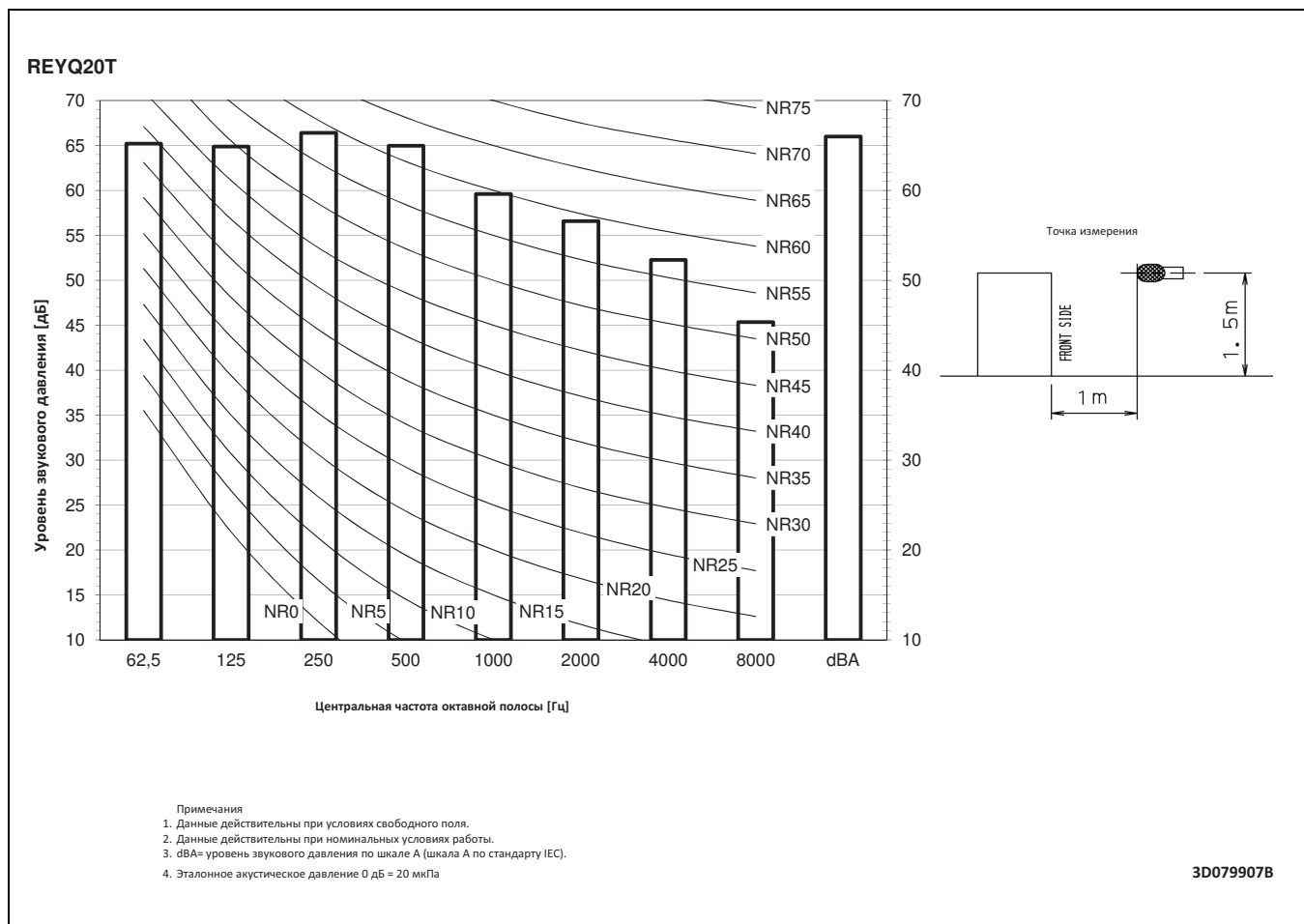

12 Установка

12 - 1 Способ монтажа

12

REYQ-T

Установка одного блока

<Схема 1>

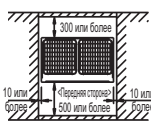

<Схема 2>

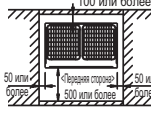

<Схема 3>

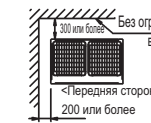

Установка рядами

<Схема 1>

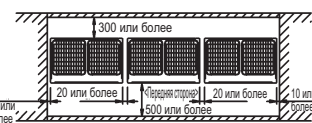

<Схема 2>

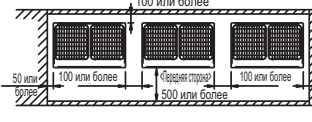

<Схема 3>

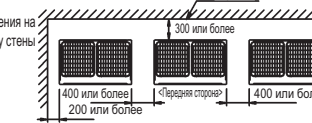

План расположения централизованной группы

<Схема 1>

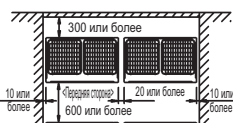

<Схема 2>

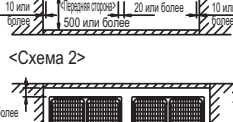

<Схема 3>

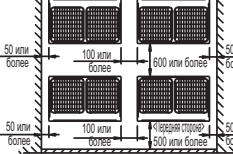
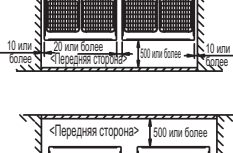
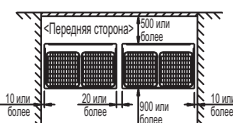
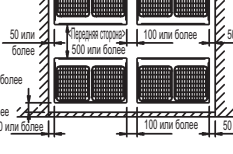
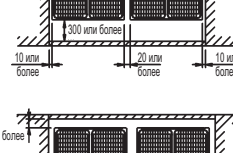
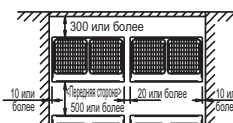
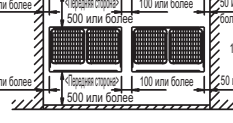

<Единицы измерения: мм >

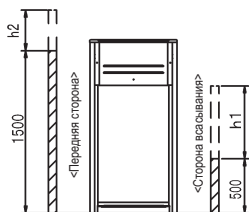

ПРИМЕЧАНИЯ

- Высота стенок для схем 1 и 2:
Передняя сторона: 1500 мм
Сторона всасывания: 500 мм
Боковая сторона: Высота не ограничена
Место установки, показанное на чертеже, рассчитано для работы по охлаждению при температуре снаружи 35°.
Если температура наружного воздуха превышает 35°, или нагрузка превышает максимум из-за генерирования значительного количества тепла внешними блоками, область всасывания должна быть шире, чем пространство, указанное на чертеже.
- При превышении высоты (см. выше) стен h2/2 и h1/2 следует добавить к области спереди и сбоку для обслуживания отверстия всасывания, соответственно, как показано на рисунке справа.
- При установке блока следует выбрать наиболее подходящий вариант из изображенных выше для обеспечения наилучшего расположения в имеющемся пространстве. Однако необходимо оставить достаточно места для того, чтобы между блоками и стеной мог пройти человек, а также для того, чтобы воздух мог свободно циркулировать. (Если нужно установить большее число блоков, чем предусмотрено в приведенных выше схемах, общее расположение должно учитывать возможные краткие замыкания).
- Блоки следует устанавливать так, чтобы оставить достаточно места с передней стороны, чтобы можно было удобно проводить работы со стороны труб охлаждаителя.

3D079542

12 Установка

12 - 2 Крепление и фундаменты блоков

REMQ5T
REYQ-T

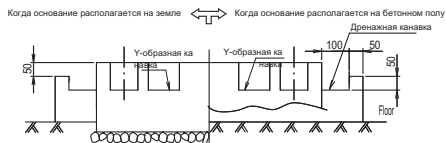
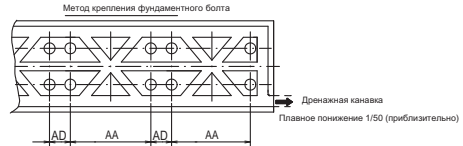
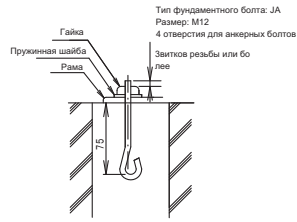
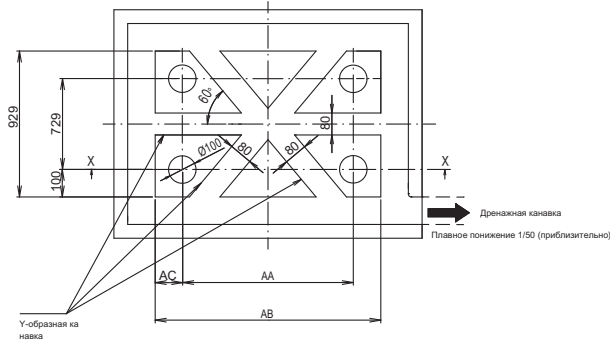

Примечания

1. Предусмотрите дренажную канавку вокруг фундамента для стока воды из зоны монтажа.
2. Поверхность должна быть покрыта цементным строительным раствором. На угловых краях должна быть снята фаска.
3. Используйте в качестве фундамента бетонный пол. Если это невозможно, убедитесь в том, что выполнена черновая обработка поверхности фундамента.
4. Для бетона используйте соотношение цемента/песка/гравия 1/2/4 и стержни арматуры диаметром 10 мм (приблизительно с интервалом 300 мм).
5. При монтаже оборудования на крыше проверьте прочность основания и примите надлежащие меры для защиты от воды.

Для многоблочной установки

Модель	AA	AB	AC	AD
RY108-12T	766	992	113	185
RYM08-12T				
RY108-12T				
RYM08-12T				
REMQ5T/REYQ8-12T				
RY104-20T	1076	1302	100	160
RYM04-20T				
RY104-20T				
RYM04-20T				
REYQ14-20T				
RY1028	497	697	100	160
RYM010-14	792	992		
RYM0216-20	1102	1302		

3D079547D

12 Установка

12 - 3 Выбор труб с хладагентом

12

REYQ-T

VRV4

с рекуперацией теплоты, ограничения в отношении труб

		Максимальная длина трубы			Максимальная разница по высоте			Общая длина труб
		Самая длинная труба от наружного блока или последнего ответвления трубы в сочетании нескольких наружных блоков Фактическая + эквивалентная максимальная: (A+B, A+C, A+E, A+F)	Самая длинная труба после первого ответвления Фактическая максимальная: (B,C,E,F)	Самая длинная труба от наружного блока до последнего ответвления трубы в сочетании нескольких наружных блоков Фактическая / эквивалентная максимальная: (D)	Внутренний - наружный Наружный блок расположен выше внутреннего блока / Внутренний блок расположен выше наружного блока Максимум: (H1)	Внутренний - внутренний Максимум: (H2)	Наружный - наружный Максимум: (H3)	Длина трубы
Один наружный блок и стандартные сочетания нескольких наружных блоков > 20 л.с.	Только внутренние блоки VRV	165/190 м (*3)	40 м (*1)	10/13 м	50 м (*2)	15 м	5 м	1000 м
	Гидроблок	135/160 м (*3)	40 м		50/40 м			300 м (*4)/600 м (*5)
	AHU (*6)	165/190 м (*3)	40 м		50/40 м			1000 м
Стандартные сочетания нескольких наружных блоков ≤ 20 л.с. и произвольные мультисочетания наружных блоков	Только внутренние блоки VRV	135/160 м (*3)	40 м (*1)	10/13 м	50/40 м (*2)	15 м	5 м	500 м
	Гидроблок		40 м		50/40 м			300 м (*4)/500 м (*5)
	AHU (*6)		40 м		50/40 м			500 м

	Максимальная длина трубы	Максимальная разница по высоте
AHU (*6)	5 м	5 м

ПРИМЕЧАНИЯ

- При выполнении всех условий возможно превышение указанного ограничения - до 90 м
 - В случае блоков BS1Q: длина трубы между всеми внутренними блоками и блоком BS мультисистемы ≤ 40 м
 - В случае блоков BS мультисистемы длина трубы между всеми внутренними блоками и блоком BS мультисистемы ≤ 40 м
 - Необходимо увеличить размер трубы для жидкости между первым набором ответвления и конечным.
В отличие от блоков BS мультисистем блоки BS1Q не считаются наборами ответвлений. Если увеличенный размер трубы больше размера основной трубы, последний следует также увеличить.
 - В случае увеличения размера трубы длину трубопровода следует учитывать в двойном размере. Общая длина трубопроводов должна быть в пределах ограничений.
 - Разница длины трубопровода между ближайшим внутренним блоком и наружным блоком и между самым дальним внутренним блоком и наружным блоком составляет ≤ 40 м.
- При выполнении всех условий возможно превышение указанного ограничения - до 90 м
 - Если наружные блоки расположены выше внутренних:
 - Минимальный коэффициент соединения: 80%
 - Увеличение размера трубы для жидкости
 - Установка наружного блока.
Дополнительная информация приведена в руководстве по обслуживанию.
 - Если наружные блоки расположены ниже внутренних:
 - Без технологического охлаждения
 - Увеличение размера трубы для жидкости
 - Установка наружного блока
 - Минимальный коэффициент соединения:

-40-60 м:	Минимальный коэффициент соединения: 80%
-60-65 м:	Минимальный коэффициент соединения: 90%
-65-80 м:	Минимальный коэффициент соединения: 100%
-80-90 м:	Минимальный коэффициент соединения: 110%
- Если эквивалентная длина трубопровода > 90 м, необходимо увеличить размер главной трубы для жидкости.
- Наружный блок ≤ 20 л.с.
- Наружный блок > 20 л.с.
- Смешанное сочетание блоков DX и вентиляционных установок
- При отсутствии комплекта ответвлений в системе длина самой длинной трубы после блока BS мультисистемы должна быть ≤ 40 м.

3D088012A

12 Установка

12 - 3 Выбор труб с хладагентом

REYQ-T

VRV4 с рекуперацией теплоты, ограничения в отношении труб

	Общая		Допустимая производительность			
	Производительность [%]	Максимальное количество внутренних блоков (*1)	Внутренний блок VRV	Внутренний блок VRV без блока BS Только охлаждение (*4)	Гидроблок	AHU
Только внутренние блоки VRV	50~130	64	50~130 %	0~50 %	Не разрешено	Не разрешено
Внутренний блок VRV + Гидроблок	50~200 (*2)	32	50~110 %	0~50 %	0~100 %	Не разрешено
Внутренний блок VRV + Вентиляционная установка	50~110	64	50~110 %	0~50 %	Не разрешено	0~110 %

ПРИМЕЧАНИЯ

1. За исключением блоков BS и включая комплекты EXV.
2. Общая производительность внутренних блоков DX и низкотемпературных гидроблоков составляет 130 %.
3. Другие сочетания, отличные от указанных в таблице сочетаний, запрещены.
4. Внутренние блоки VRV только для охлаждения не могут использоваться в сочетании с высокотемпературными гидроблоками.

Количество блоков, которые можно подключить к блоку BS

	BS1Q10 (*6)	BS1Q16 (*6)	BS1Q25 (*6)	Мульти BS ответвление (*6)	Мульти BS при сочетании 2 ответвлений (*5) (*6)
Внутренние блоки VRV Вентиляционная установка AHU	Макс. · 6 · блоков Макс. · 100 · класс	Макс. · 8 · блоков Макс. · 160 · класс	Макс. · 8 · блоков Макс. · 250 · класс	Макс. · 5 · блоков Макс. · 140 · класс	Макс. · 5 · блоков Макс. · 250 · класс
Низкотемпературный гидроблок	Макс. · 100 · класс = 1x HXY080	Макс. · 160 · класс = Макс. · 2 x HXY080 · Или макс. · 1 x HXY125 ·	Макс. · 250 · класс = Макс. · 3 x HXY080 · Или макс. 2 x HXY125 · Или HXY125 ·	Макс. · 140 · класс = Макс. · 1 x HXY080 · Или макс. · 1 x HXY125 ·	Макс. · 250 · класс = Макс. · 3 x HXY080 · Или макс. 2 x HXY125 · Или HXY080 + HXY 125 ·

ПРИМЕЧАНИЯ

5. При сочетании 2 ответвлений максимальная длина трубопровода между блоком BS и внутренним блоком или блоком ≤ 20 м. Если длина трубопровода > 20 м, увеличьте размер трубы для жидкости.
6. При использовании гидроблоков не объединяйте их с другими типами блоков.

3D088012A

12 Установка

12 - 3 Выбор труб с хладагентом

12

REYQ-T

Выбор размера трубы

Определите необходимый размер по данным, приведенным в таблицах и схемах (только ориентировочно).

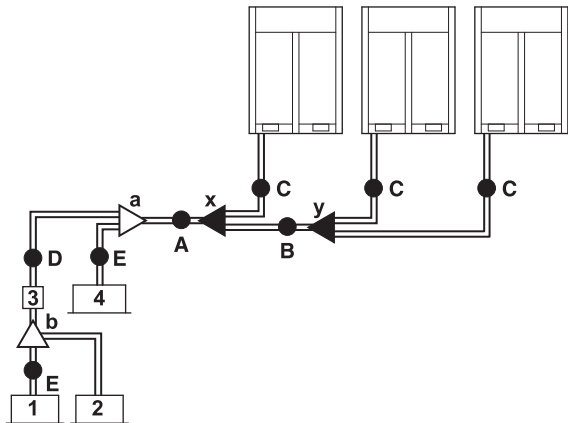

- 1,2 Внутренний блок VRV DX
- 3 Блок BS
- 4 Внутренний блок VRV только для охлаждения
- A-E Трубопроводы
- a,b Комплект ответвлений для внутреннего блока
- x,y Комплект для подключения нескольких наружных блоков
- A, B, C: Трубопроводы между наружными блоками

A, B, C: Трубки между наружным блоком и (первым) набором ответвления для хладагента

Выберите из следующей таблицы в соответствии с типоразмером по общей производительности наружных блоков, подключенных ниже по потоку.

Типоразмер по производительности наружного блока (л.с.)	Внешний диаметр трубы (мм)		
	Трубка для жидкости	Всасывающая трубка для газа	Трубка для газа высокого/низкого давления
5-8	9,5	19,1	15,9
10	9,5	22,2	19,1
12	12,7	28,6	19,1
14-16	12,7	28,6	22,2
18	15,9	28,6	22,2
20-22	15,9	28,6	28,6
24	15,9	34,9	28,6
26-34	19,1	34,9	28,6
36	19,1	41,3	28,6
38-54	19,1	41,3	34,9

D: Трубки между ответвлениями для хладагента или ответвлением для хладагента и блоком BS

Выберите из следующей таблицы в соответствии с типоразмером по общей производительности внутренних блоков, подключенных ниже по потоку. Не допускайте того, чтобы размер соединительной трубы превышал размер трубы для хладагента, определенный в соответствии с наименованием модели.

Показатель производительности внутренних блоков	Внешний диаметр трубы (мм)		
	Трубка для жидкости	Всасывающая трубка для газа	Трубка для газа высокого/низкого давления
<150	9,5	15,9	12,7
150≤x<200		19,1	15,9
200≤x<290		22,2	19,1
290≤x<420	12,7	28,6	28,6
420≤x<640	15,9		
640≤x<920	19,1	34,9	28,6
≥920		41,3	

Пример:

- Производительность следующих блоков для E = показатель производительности блока 1
- Производительность следующих блоков для D = показатель производительности блока 1 + показатель производительности блока 2

E: Трубки между ответвлением для хладагента или блоком BS и внутренним блоком

Размер труб для прямого подключения к внутреннему блоку должен быть таким же, как и размер соединений внутреннего блока (в случае, если внутренний блок - VRV DX или Hydrobox (Гидроблок)).

Показатель производительности внутренних блоков	Внешний диаметр трубы (мм)	
	Трубка для газа	Трубка для жидкости
15-50	12,7	6,4
63-125	15,9	9,5
200	19,1	
250	22,2	

- Если требуется увеличение размера трубы, см. приведенную ниже таблицу.

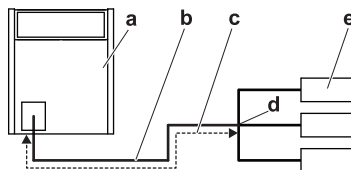

- a Наружный блок
- b Главные трубы
- c Увеличить
- d Первый набор ответвления для хладагента
- e Внутренний блок

Увеличение размера	
Класс HP/л.с.	Внешний диаметр трубы для жидкости (мм)
5-8	9,5 → 12,7
10	12,7 → 15,9
12+14	
16	15,9 → 19,1
18-22	
24	19,1 → 22,2
26-34	
36-54	

- Толщина труб в контуре хладагента должна соответствовать требованиям действующего законодательства. Минимальная толщина труб для хладагента R410A должна соответствовать данным в приведенной ниже таблице.

4P353997-1A_1

12 Установка

12 - 3 Выбор труб с хладагентом

REYQ-T

Ø трубы (мм)	Минимальная толщина t (мм)
6,4/9,5/12,7	0,80
15,9	0,99
19,1/22,2	0,80
28,6	0,99
34,9	1,21
41,3	1,43

- В случае отсутствия труб необходимых размеров (размеры в дюймах) можно использовать трубы других диаметров (размеры в мм), учитывая следующее:
 - Выберите размер трубы, ближайший к требуемому размеру.
 - Используйте подходящие адаптеры для перехода от системы дюймов к мм (приобретаются на месте).
 - Необходимо скорректировать расчет дополнительного хладагента, как указано в "6.7.3 Расчет дополнительной заправки хладагента" на стр. 27.

Выбор комплектов ответвлений для хладагента

Ответвления refnets для хладагента

Примеры расположения трубопроводов приведены в "5.3.2. Выбор размера трубы" на стр. 13.

- При использовании соединений refnet в первом разветвителе от стороны наружного блока выберите из следующей таблицы в соответствии с типом мощности наружной системы (пример: соединение refnet a).

Типоразмер по производительности наружного блока (п.с.)	3 трубы
8-10	KHRQ23M29T9
12-22	KHRQ23M64T
24-54	KHRQ23M75T

- Для соединений refnet, отличных от первого ответвления (например, refnet b), выберите соответствующую модель набора для ответвления, исходя из общего показателя производительности всех внутренних блоков, подключенных ниже ответвления для хладагента

Показатель производительности внутренних блоков	3 трубы
<200	KHRQ23M20T
200≤x<290	KHRQ23M29T9
290≤x<640	KHRQ23M64T
≥640	KHRQ23M75T

- Выберите насадку refnet из приведенной ниже таблицы в соответствии с общим показателем производительности всех внутренних блоков, подключенных ниже насадки refnet.

Показатель производительности внутренних блоков	3 трубы
<200	KHRQ23M29H
200≤x<290	KHRQ23M64H(a)
290≤x<640	
≥640	KHRQ23M75H

(a) Если размер трубы над насадкой refnet составляет Ø 34,9 или более, необходим KHRQ23M75H.

ИНФОРМАЦИЯ

К насадке можно подключить максимум 8 ответвлений.

- Выбор набора трубок для подключения нескольких наружных блоков. Выберите из следующей таблицы в соответствии с количеством наружных блоков.

Количество наружных блоков	Наименование набора ответвителя
2	BHFQ23P907
3	BHFQ23P1357

Длина трубопровода

Убедитесь в том, что трубы соответствуют требованиям по максимально допустимой длине трубы, разнице по высоте и длине после ответвления. Чтобы проиллюстрировать требования к длине трубопроводов, в следующих разделах рассмотрены шесть случаев. Они описывают стандартные и нестандартные сочетания наружного блока с внутренними блоками VRV DX, гидроблоками и/или вентиляционными установками (AHU).

Определения

Термин	Определение
Фактическая длина трубы	Длина трубы между наружным и внутренним блоками
Эквивалентная длина трубы	Длина трубы между наружным и внутренним блоками, включая эквивалентную длину трубопроводных принадлежностей
Общая длина труб	Общая длина трубы от наружного блока до всех внутренних блоков

Эквивалентная длина трубопроводных принадлежностей

Принадлежность	Эквивалентная длина (м)
Разветвитель Refinet стык	0,5
Разветвитель Refinet насадка	1
Одинарный BS1Q100-160	4
Одинарный BS1Q25	6
Мульти BS4-16Q14	4

Допустимая разница по высоте

Термин	Определение	Разница по высоте (м)
H1	Разница по высоте между наружным и внутренним блоками	50/40 (*)
H2	Разница по высоте между внутренними блоками	15
H3	Разница по высоте между наружными блоками	5
H4	Максимальная разница по высоте между комплектами EKEXV и вентиляционными установками AHU.	5

(*) Допустимая разница по высоте составляет 50 м, если наружный блок расположен выше внутреннего блока, и 40 м - если наружный блок расположен ниже внутреннего блока. При использовании только внутренних блоков VRV DX допустимая разница по высоте между наружным и внутренним блоками может быть увеличена до 90 м без необходимости в использовании комплекта опции. В этом случае убедитесь в соблюдении всех указанных ниже условий:

Если	Тогда
Наружный блок расположен выше внутренних блоков	<ul style="list-style-type: none"> Минимальное отношение подключения: 80% Увеличить размер трубы для жидкости (см. "5.3.2. Выбор размера трубы" на стр. 13) Активировать настройку наружного блока. Дополнительная информация приведена в руководстве по обслуживанию.
Наружный блок расположен ниже внутренних блоков	<ul style="list-style-type: none"> Минимальное отношение подключения зависит от разницы по высоте между наружным и внутренним блоками: <ul style="list-style-type: none"> 40-60 м: 80% 60-65 м: 90% 65-80 м: 100% 80-90 м: 110% Увеличить размер трубы для жидкости (см. "5.3.2. Выбор размера трубы" на стр. 13) Активировать настройку наружного блока. Дополнительная информация приведена в руководстве по обслуживанию Без технологического охлаждения

12 Установка

12 - 3 Выбор труб с хладагентом

12

REYQ-T

Один наружный блок и несколько стандартных наружных блоков для мультиподключения сочетания > 20 л.с.

Подключение только к внутренним блокам VRV DX

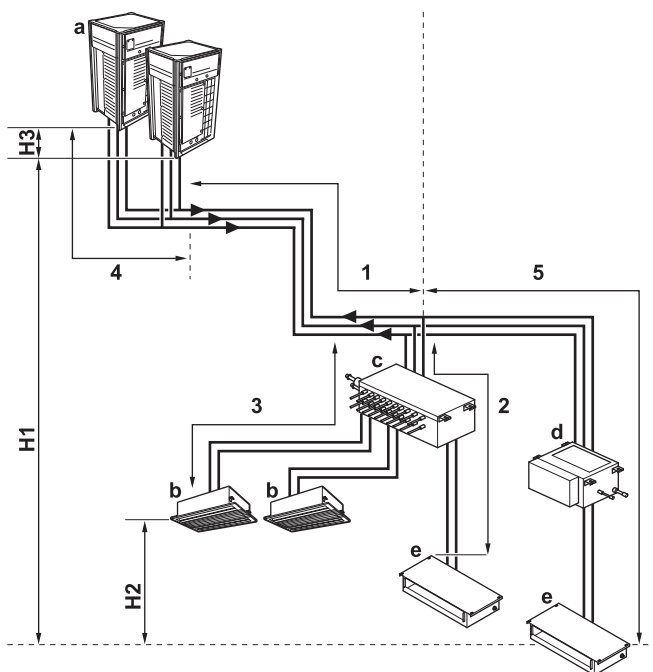

- a Наружный блок
- b Внутренний блок VRV DX
- c Блок BS с несколькими портами
- d Блок BS
- e Внутренний блок VRV DX

Трубка	Максимальная длина (фактическая/эквивалентная)
Самая длинная труба от наружного блока или последнего ответвления трубы в сочетании нескольких наружных блоков (1+2, 1+3, 1+5)	165 м/190 м ^(a)
Самая длинная труба после первого ответвления (2, 3, 5)	40 м/— ^(*)
В случае системы с несколькими наружными блоками: самая длинная труба от наружного блока до последнего ответвления трубы в сочетании нескольких наружных блоков (4)	10 м/13 м
Общая длина трубы	1000 м/—

(a) Если эквивалентная длина трубы составляет более 90 м, увеличьте размер главной трубы для жидкости в соответствии с "5.3.2 Выбор размера трубы" на стр. 13.

(*)

Возможно увеличение длины до 90 м при выполнении всех следующих условий:

1. В случае блоков BS1Q длина трубы между всеми внутренними блоками и ближайшим набором ответвления ≤40 м.
2. В случае блоков BS с несколькими портами длина трубы между всеми внутренними блоками и блоком BS с несколькими портами ≤40 м.
3. Необходимо увеличить размер трубы для жидкости между первым набором ответвления и конечным. В отличие от блоков BS с несколькими портами, блоки BS1Q HE считаются наборами ответвлений. Если увеличенный размер трубы больше размера основной трубы, последний следует также увеличить.
4. После увеличения размера трубы для жидкости (предыдущее условие) удвойте ее длину при расчете общей длины трубопровода. Убедитесь в том, что общая длина трубопровода находится в пределах ограничений.
5. Разница длины трубопровода между ближайшим внутренним блоком и наружным блоком и между самым дальним внутренним блоком и наружным блоком составляет ≤40 м.

Соединение с внутренними блоками VRV DX и гидроблоками

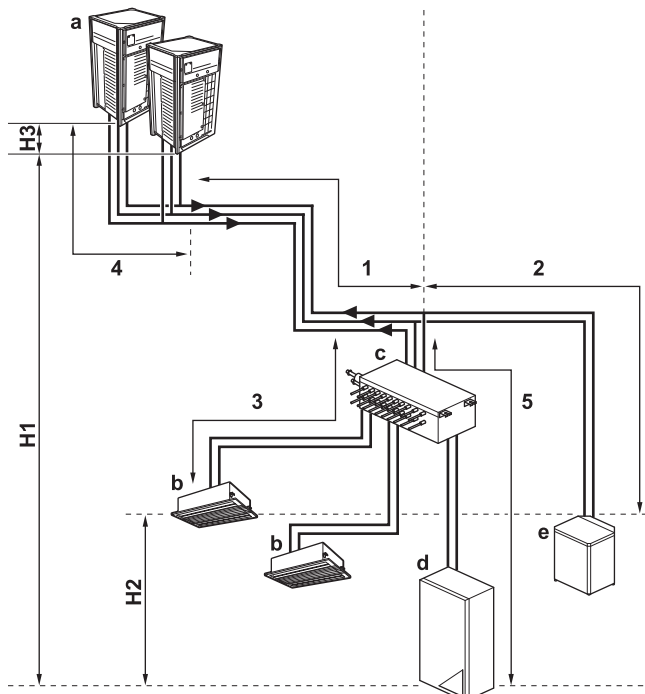

- a Наружный блок
- b Внутренний блок VRV DX
- c Блок BS с несколькими портами
- d Низкотемпературный гидроблок
- e Высокотемпературный гидроблок

Трубка	Максимальная длина (фактическая/эквивалентная)
Самая длинная труба от наружного блока или последнего ответвления трубы в сочетании нескольких наружных блоков (1+2, 1+3, 1+5)	135 м/160 м ^(a)
Самая длинная труба после первого ответвления (2, 3, 5)	40 м
В случае системы с несколькими наружными блоками: самая длинная труба от наружного блока до последнего ответвления трубы в сочетании нескольких наружных блоков (4)	10 м/13 м
Общая длина трубы	300 м/600 м ^(b)

(a) Если эквивалентная длина трубы составляет более 90 м, увеличьте размер главной трубы для жидкости в соответствии с "5.3.2 Выбор размера трубы" на стр. 13.

(b) В этом случае оба значения являются фактическими длинами трубы: наружные блоки ≤ 20 л.с. / наружные блоки > 20 л.с.

12 Установка

12 - 3 Выбор труб с хладагентом

REYQ-T

Соединение с внутренними блоками VRV DX и вентиляционными установками

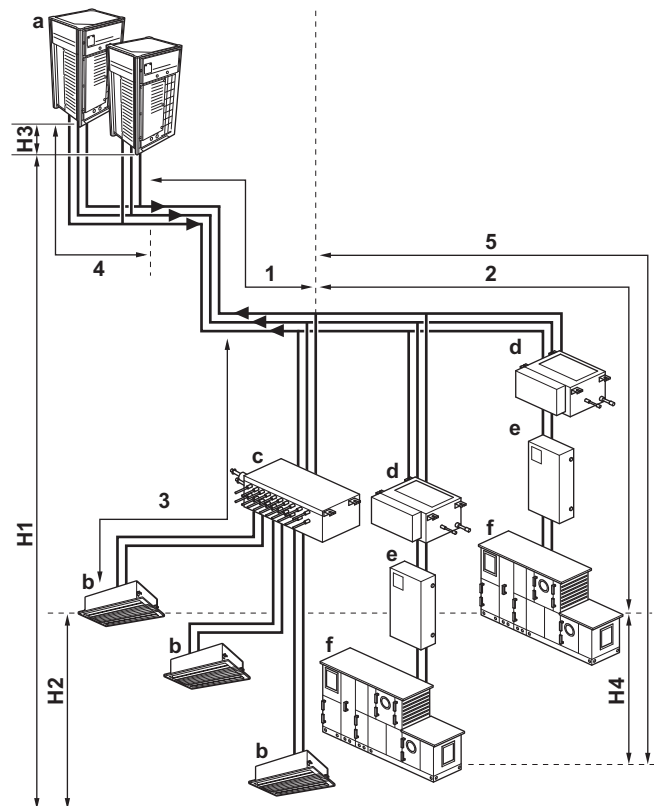

- a Наружный блок
- b Внутренний блок VRV DX
- c Блок BS с несколькими портами
- d Блок BS
- e Комплект EKEXV
- f Вентиляционная установка AHU

Трубка	Максимальная длина (фактическая/эквивалентная)
Самая длинная труба от наружного блока или последнего ответвления трубы в сочетании нескольких наружных блоков (1+2, 1+3, 1+5)	165 м/190 м ^(а)
Самая длинная труба после первого ответвления (2, 3, 5)	40 м/—
В случае системы с несколькими наружными блоками: самая длинная труба от наружного блока до последнего ответвления трубы в сочетании нескольких наружных блоков (4)	10 м/13 м
Общая длина трубы	1000 м/—

(а) Если эквивалентная длина трубы составляет более 90 м, увеличьте размер главной трубы для жидкости в соответствии с "5.3.2 Выбор размера трубы" на стр. 13.

Стандартные сочетания нескольких наружных блоков ≤20 л.с. и произвольные мультисочетания наружных блоков

Подключение только к внутренним блокам VRV DX

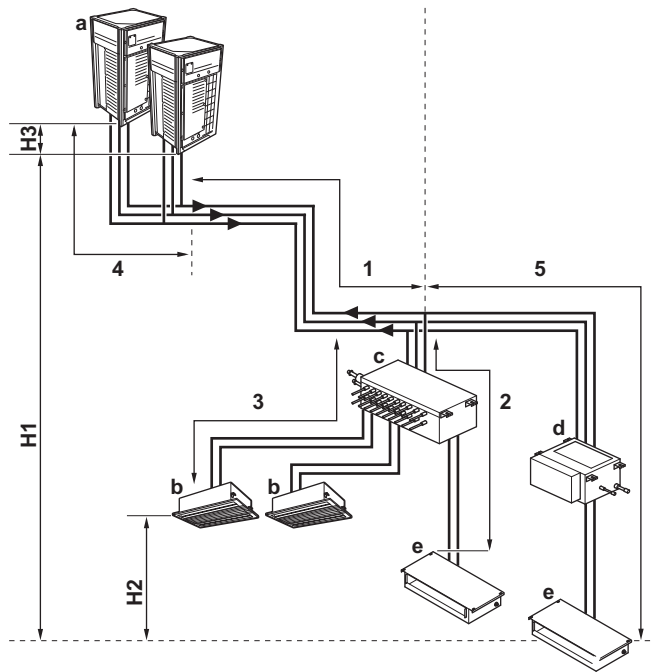

- a Наружный блок
- b Внутренний блок VRV DX
- c Блок BS с несколькими портами
- d Блок BS
- e Внутренний блок VRV DX

Трубка	Максимальная длина (фактическая/эквивалентная)
Самая длинная труба от наружного блока или последнего ответвления трубы в сочетании нескольких наружных блоков (1+2, 1+3, 1+5)	135 м/160 м ^(а)
Самая длинная труба после первого ответвления (2, 3, 5)	40 м/— ^(*)
В случае системы с несколькими наружными блоками: самая длинная труба от наружного блока до последнего ответвления трубы в сочетании нескольких наружных блоков (4)	10 м/13 м
Общая длина трубы	500 м/—

(а) Если эквивалентная длина трубы составляет более 90 м, увеличьте размер главной трубы для жидкости в соответствии с "5.3.2 Выбор размера трубы" на стр. 13.

(*)

Возможно увеличение длины до 90 м при выполнении всех следующих условий:

1. В случае блоков BS1Q длина трубы между всеми внутренними блоками и ближайшим набором ответвления ≤40 м.
2. В случае блоков BS с несколькими портами длина трубы между всеми внутренними блоками и блоком BS с несколькими портами ≤40 м.
3. Необходимо увеличить размер трубы для жидкости между первым набором ответвления и конечным. В отличие от блоков BS с несколькими портами, блоки BS1Q HE считаются наборами ответвлений. Если увеличенный размер трубы больше размера основной трубы, последний следует также увеличить.
4. После увеличения размера трубы для жидкости (предыдущее условие) удвойте ее длину при расчете общей длины трубопровода. Убедитесь в том, что общая длина трубопровода находится в пределах ограничений.
5. Разница длины трубопровода между ближайшим внутренним блоком и наружным блоком и между самым дальним внутренним блоком и наружным блоком составляет ≤40 м.

12 Установка

12 - 3 Выбор труб с хладагентом

12

REYQ-T

Соединение с внутренними блоками VRV DX и гидроблоками

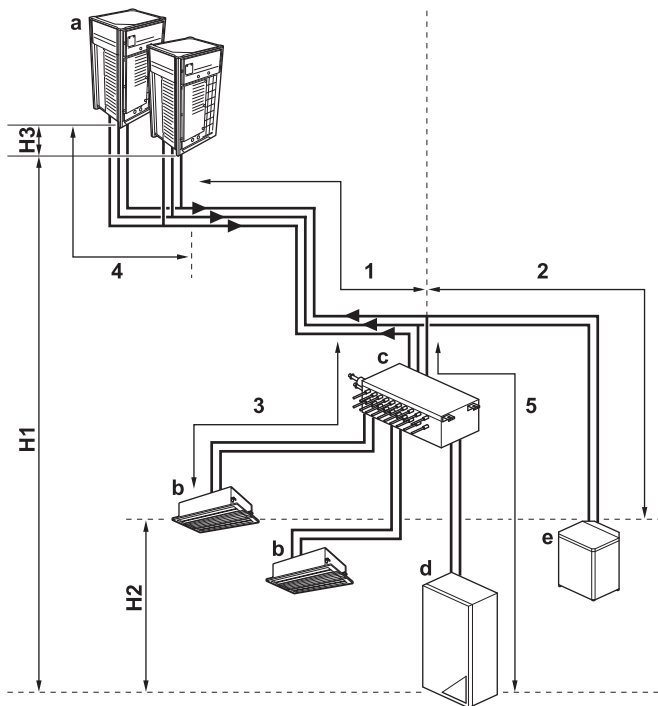

- a Наружный блок
- b Внутренний блок VRV DX
- c Блок BS с несколькими портами
- d Низкотемпературный гидроблок
- e Высокотемпературный гидроблок

Трубка	Максимальная длина (фактическая/эквивалентная)
Самая длинная труба от наружного блока или последнего ответвления трубы в сочетании нескольких наружных блоков (1+2, 1+3, 1+5)	135 м/160 м ^(a)
Самая длинная труба после первого ответвления (2, 3, 5)	40 м/—
В случае системы с несколькими наружными блоками: самая длинная труба от наружного блока до последнего ответвления трубы в сочетании нескольких наружных блоков (4)	10 м/13 м
Общая длина трубы	300 м/500 м ^(b)

(a) Если эквивалентная длина трубы составляет более 90 м, увеличьте размер главной трубы для жидкости в соответствии с "5.3.2 Выбор размера трубы" на стр. 13.

(b) В этом случае оба значения являются фактическими длинами трубы: наружные блоки ≤ 20 л.с. / наружные блоки > 20 л.с.

Соединение с внутренними блоками VRV DX и вентиляционными установками

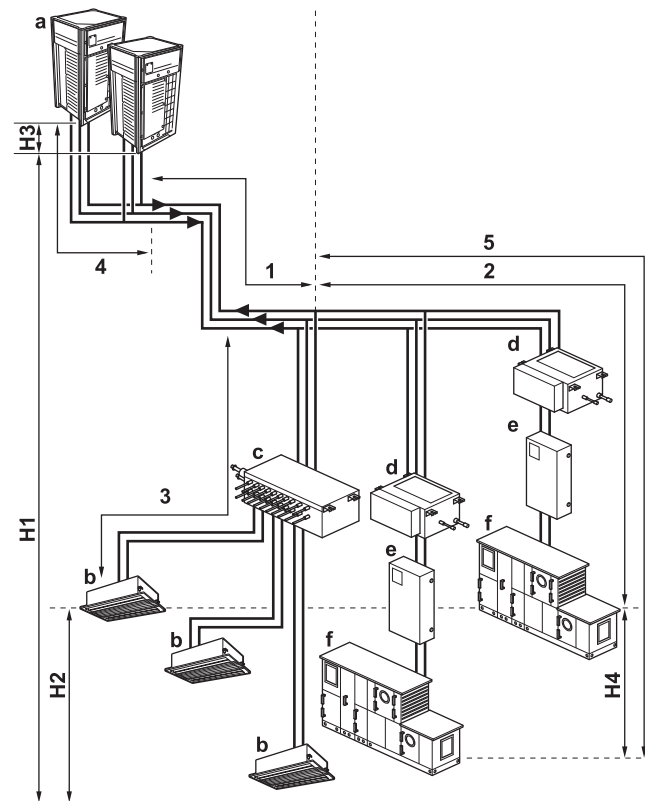

- a Наружный блок
- b Внутренний блок VRV DX
- c Блок BS с несколькими портами
- d Блок BS
- e Комплект EKEXV
- f Вентиляционная установка АНУ

Трубка	Максимальная длина (фактическая/эквивалентная)
Самая длинная труба от наружного блока или последнего ответвления трубы в сочетании нескольких наружных блоков (1+2, 1+3, 1+5)	135 м/160 м ^(a)
Самая длинная труба после первого ответвления (2, 3, 5)	40 м/—
В случае системы с несколькими наружными блоками: самая длинная труба от наружного блока до последнего ответвления трубы в сочетании нескольких наружных блоков (4)	10 м/13 м
Общая длина трубы	500 м/—

(a) Если эквивалентная длина трубы составляет более 90 м, увеличьте размер главной трубы для жидкости в соответствии с "5.3.2 Выбор размера трубы" на стр. 13.

12 Установка

12 - 3 Выбор труб с хладагентом

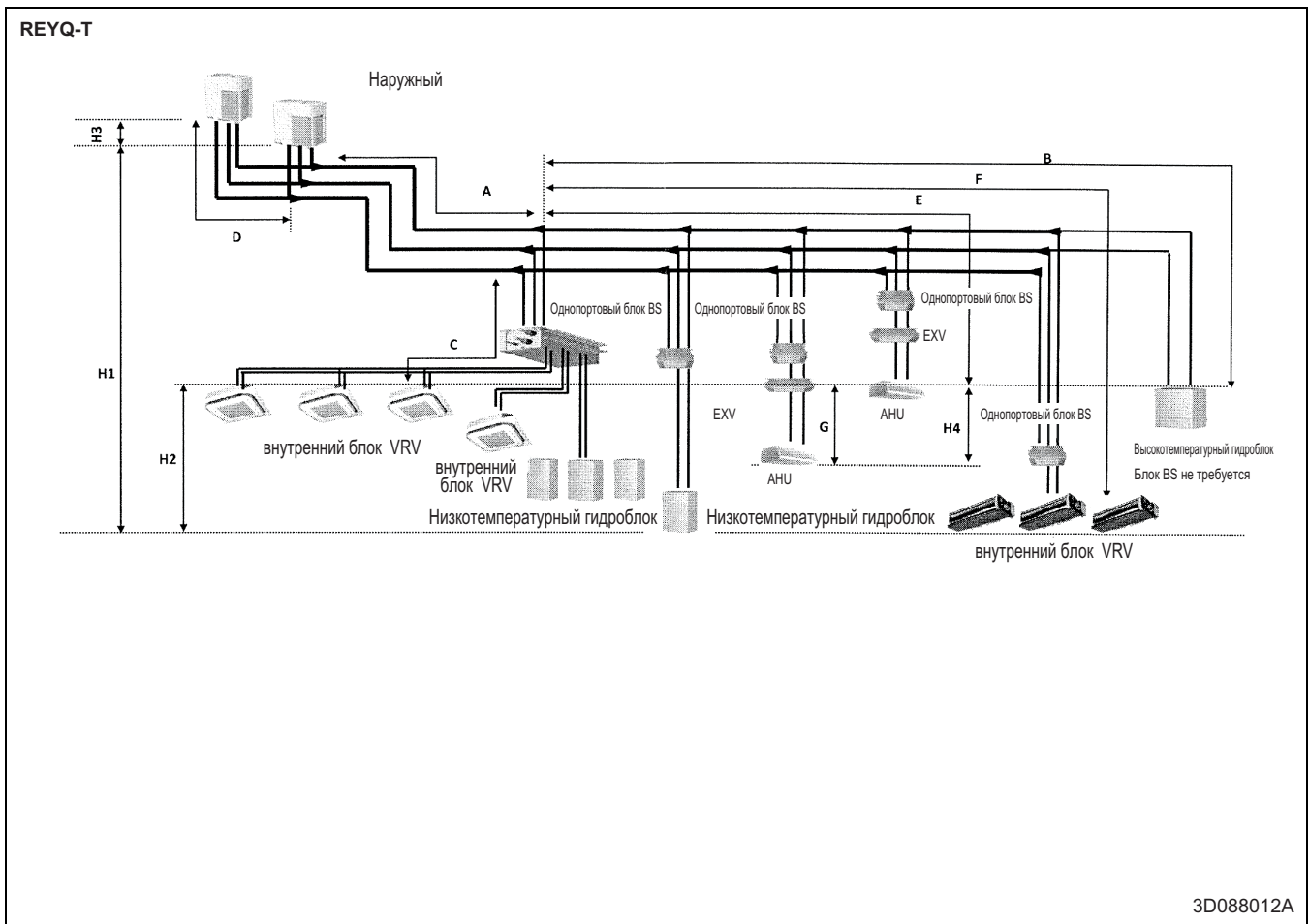

13 Рабочий диапазон

13 - 1 Рабочий диапазон

13

REYQ-T
REM-Q-T

DX для охлаждения

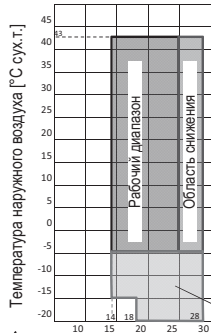

Низкотемпературный гидроблок для охлаждения

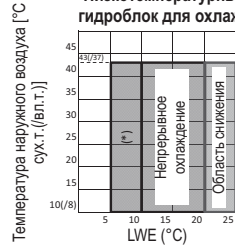

(*) : Возможно только после активации установки на месте. Влияет на работу DX в режиме охлаждения (холодный сквозняк) и общую эффективность.

Техническое охлаждение (согласно установке на месте)

Температура внутри помещения [°C вл.т.]

Ограничения по техническому охлаждению

- Требуется крышка защиты от ветра
- Производительность по охлаждению уменьшается ниже -5 °C

DX для отопления

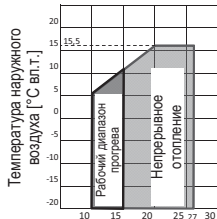

Температура внутри помещения [°C вл.т.]

Высокотемпературный для отопления помещений

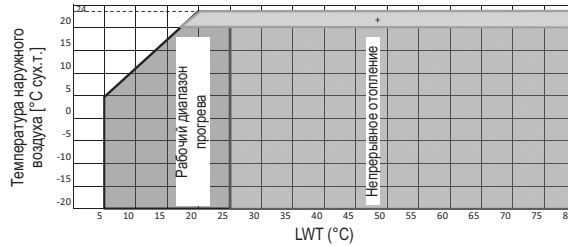

Низкотемпературный для отопления помещений Без ГВС

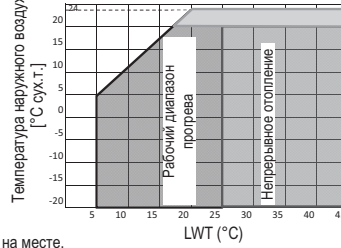

Высокотемпературный для ГВС

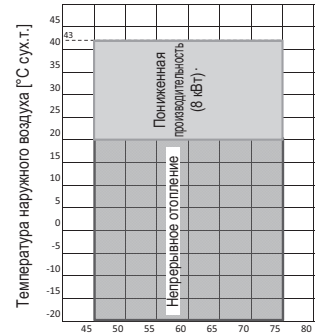

Температура в бытовом резервуаре для горячей воды [°C]

- Снижение COP (VRT)
- Возможное повышение уровня шума блока BS
- Ограничения по трубопроводам
- Без блока BS с несколькими портами

3D088014



Daikin Europe N.V. принимает участие в программе сертификации Eurovent для жидкостных холодильных установок (LCP), вентиляционных установок (AHU), фанкойлов (FCU) и систем с переменным потоком хладагента (VRF). Проверьте текущий срок действия сертификата онлайн: www.eurovent-certification.com или перейдите к: www.certiflash.com

Настоящий буклет составлен только для справочных целей и не является предложением, обязательным для выполнения компанией Daikin Europe N.V. Его содержание составлено компанией Daikin Europe N.V. на основании сведений, которыми она располагает. Компания не дает прямую или связанную гарантию относительно полноты, точности, надежности или соответствия конкретной цели ее содержания, а также продуктов и услуг, представленных в нем. Технические характеристики могут быть изменены без предварительного уведомления. Компания Daikin Europe N.V. отказывается от какой-либо ответственности за прямые или косвенные убытки, понимаемые в самом широком смысле, вытекающие из прямого или косвенного использования и/или трактовки данного буклета. На все содержание распространяется авторское право Daikin Europe N.V.

BARCODE

Daikin products are distributed by:

